

Důvodová zpráva

Žadatelé, paní [REDAKCE]
[REDAKCE]
[REDAKCE] všichni zastoupeni na základě plné moci panem **Ing. Jakubem Hornerem**, nar. 4. 4. 1987, bytem Sudoměřská 1651/33, Praha 3, PSČ 130 00, (dále jen jako „Žadatelé“), dne 1. 11. 2021 podali do podatelny Úřadu MČ Praha 10 žádost o souhlas s projektovou dokumentací k „*výstavbě 3 domovních čističek odpadních vod pro rodinné domy č. p. 1737, 1736 a 1734, Praha 10 – Záběhllice, v ulici Nad Elektrárnou, s vyústěním odtoku zbytkové vody do Slatinského potoka*“.

Čističky odpadních vod budou umístěny na pozemcích parc. č. 2621, 2623 a 2627, vše k. ú. Záběhllice, které jsou ve vlastnictví Žadatelů. Přepad odpadní vody bude zaústěn potrubím do svahu břehu Slatinského potoka, dle projektové dokumentace, vypracované **Ing. Jakubem Hornerem, Sudoměřská 1651/33, 130 00 Praha 3, IČO: 76670571**. Stavbou těchto 3 výústních objektů dojde k dotčení části pozemku (pod korytem Slatinského potoka a jeho přilehlého břehu) ve správě MČ Praha 10 a to: **parcelní č. 3098/1, v k. ú. Michle**. Správce povodí, podnik Povodí Vltavy vydal za předpokladu splnění vyjmenovaných podmínek souhlasné stanovisko (viz dopisy zn. 44238/2019-263, 44240/2019-263 a 44239/2019-263 v Příloze č. 3). Správce vodního toku, společnost Lesy hl. m. Prahy vydal rovněž souhlasné stanovisko (viz dopisy zn. 68/2021/VT_0190/19, 68/2021/VT_0186/19 a 68/2021/VT_0191/19 v Příloze č. 3) a taktéž MHMP, Odbor ochrany prostředí (viz dopisy sp. zn. S-MHMP 0372899/2020 OCP, S-MHMP 0372908/2020 OCP a S-MHMP 0372904/2020 OCP v Příloze č. 5).

Citace ze Souhrnné technické zprávy B:

B.2.3 Základní charakteristika objektů

Stavební objekt SO 1 – kanalizační přípojka PVC KG DN 125 o délce 1,30m ústí do navrhované mechanicko-biologické ČOV, ČOV z PP, průměr 1,40 m, užitná hloubka 1,60 m. Z ČOV vede kanalizační přípojka PVC KG DN 125 o délce 2,80m do stávající akumulární nádrže. Akumulační nádrž bude osazena oběžným čerpadlem vč. příslušenství a plovákových spínačů. Zakumulační nádrže povede kanalizační přípojka - výtlačk z potrubí PE 100 DN50 v délce 25,4m ústí do recipientu – Slatinský potok. Na výústním potrubí bude osazena zpětná klapka jako ochrana ČOV proti zpětnému vzduť.

Citace z Technické zprávy D1:

D.1.2 Důvod stavby, návrh umístění tras

Předmětem projektové dokumentace je stavba zařízení sloužícího k čištění splaškových vod vyprodukovaných uživateli stávajícího rodinného domu.

Vzhledem k tomu, že MHMP neplánuje výstavbu kanalizace pro veřejnou potřebu v této oblasti, rozhodl se stavebník po konzultaci s příslušnými úřady a na základě stanovisek dotčených orgánů k likvidaci odpadních vod certifikovanou domovní čistírnou odpadních vod (splňující NV 401/2015 Sb.) a vypouštění přečištěných odpadních vod do recipientu – Slatinského potoka (č.h.p. 1-12-01-020).

Umístění navržených zařízení je dáno konfigurací terénu a polohou objektů.

Stavebník (žadatel):	
Účel stavby:	zajištění čištění odpadních vod z objektu na pozemku p.p.č. 2621, k.ú. Záběhllice a vypouštění přečištěných odpadních vod do recipientu – Slatinský potok (č.h.p. 1-12-01-020).
Základní parametry:	navrhovaná čistírna odpadních vod Envi-pur Biocleaner BC 4 PP, OPTIMA. navrhované potrubí kan, přípojky – PVC KG, DN 125 - 4,10m navrhované potrubí kan, přípojky – výtlač PE100 DN50 – 25,40 m zpětná klapka DN 50 na výstním potrubí
Stavebník (žadatel):	
Účel stavby:	zajištění čištění odpadních vod z objektu na pozemku p.p.č. 2623, k.ú. Záběhllice a vypouštění přečištěných odpadních vod do recipientu – Slatinský potok (č.h.p. 1-12-01-020).
Základní parametry:	navrhované potrubí kan, přípojky – výtlač PE100 DN50 – 6,70 m navrhovaná čistírna odpadních vod Envi-pur Biocleaner BC 6 PP, OPTIMA. navrhované potrubí kan, přípojky – PVC KG, DN 125 zpětná klapka PVC KG DN125 na výstním potrubí
Stavebník (žadatel):	
Účel stavby:	zajištění čištění odpadních vod z objektu na pozemku p.p.č. 2627, k.ú. Záběhllice a vypouštění přečištěných odpadních vod do recipientu – Slatinský potok (č.h.p. 1-12-01-020).
Základní parametry:	navrhovaná čistírna odpadních vod Envi-pur Biocleaner BC 4 PP, OPTIMA. navrhované potrubí kan, přípojky – PVC KG, DN 125 - 17,02m zpětná klapka PVC KG DN 50 na výstním potrubí

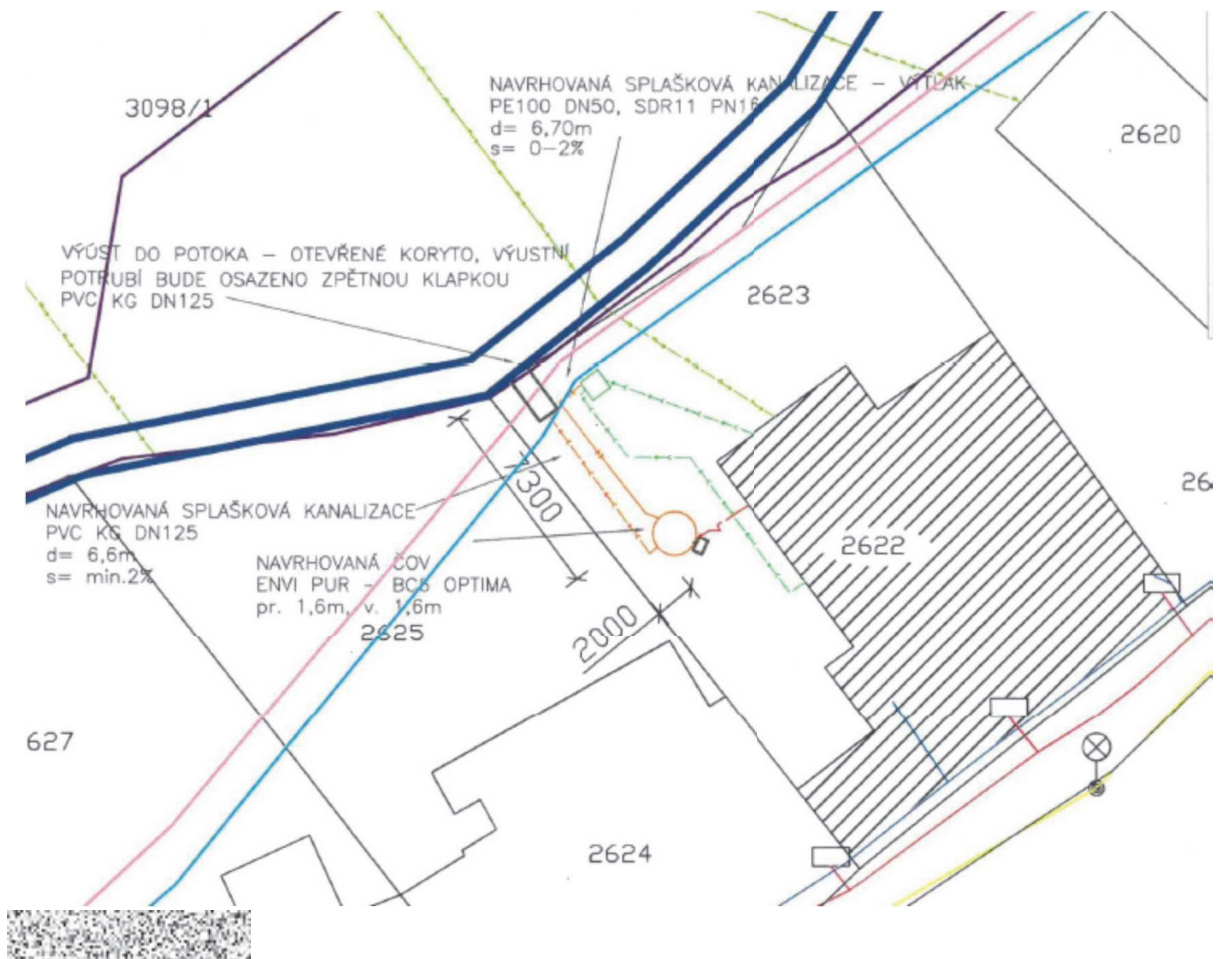
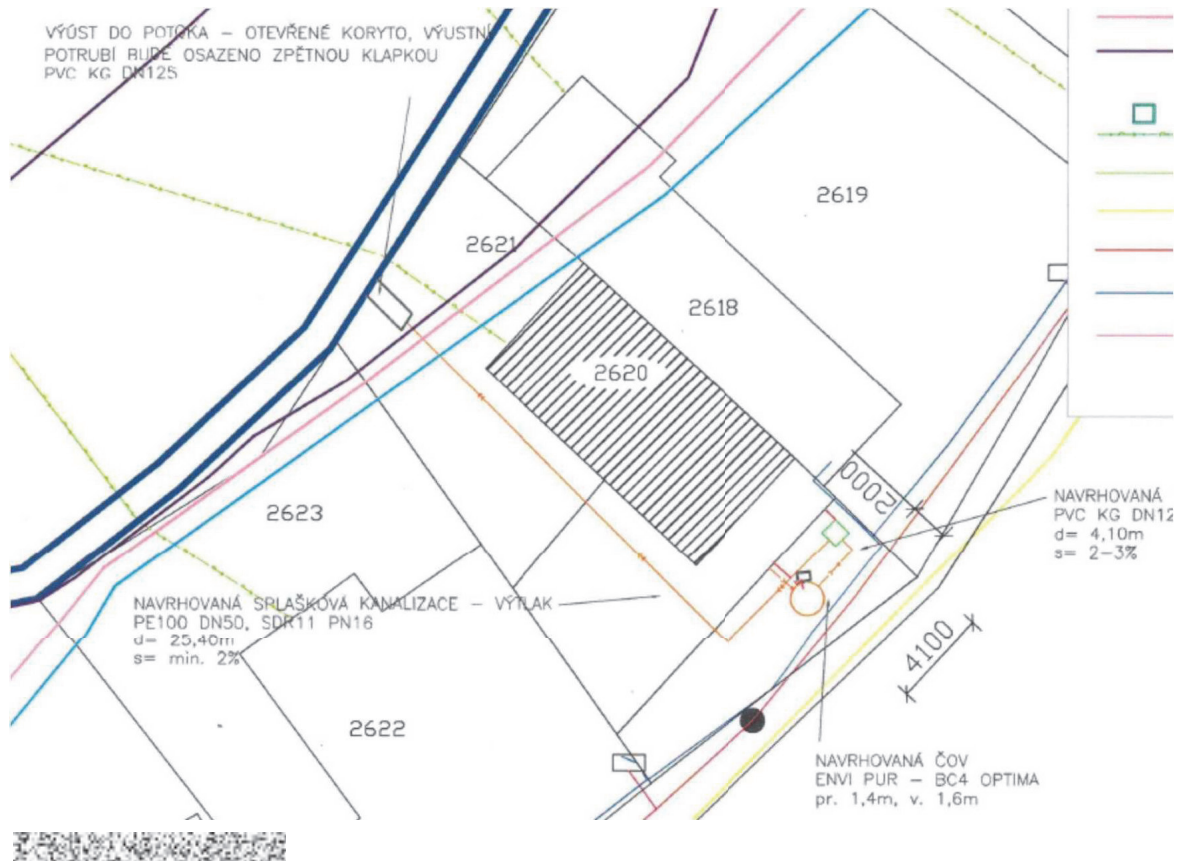

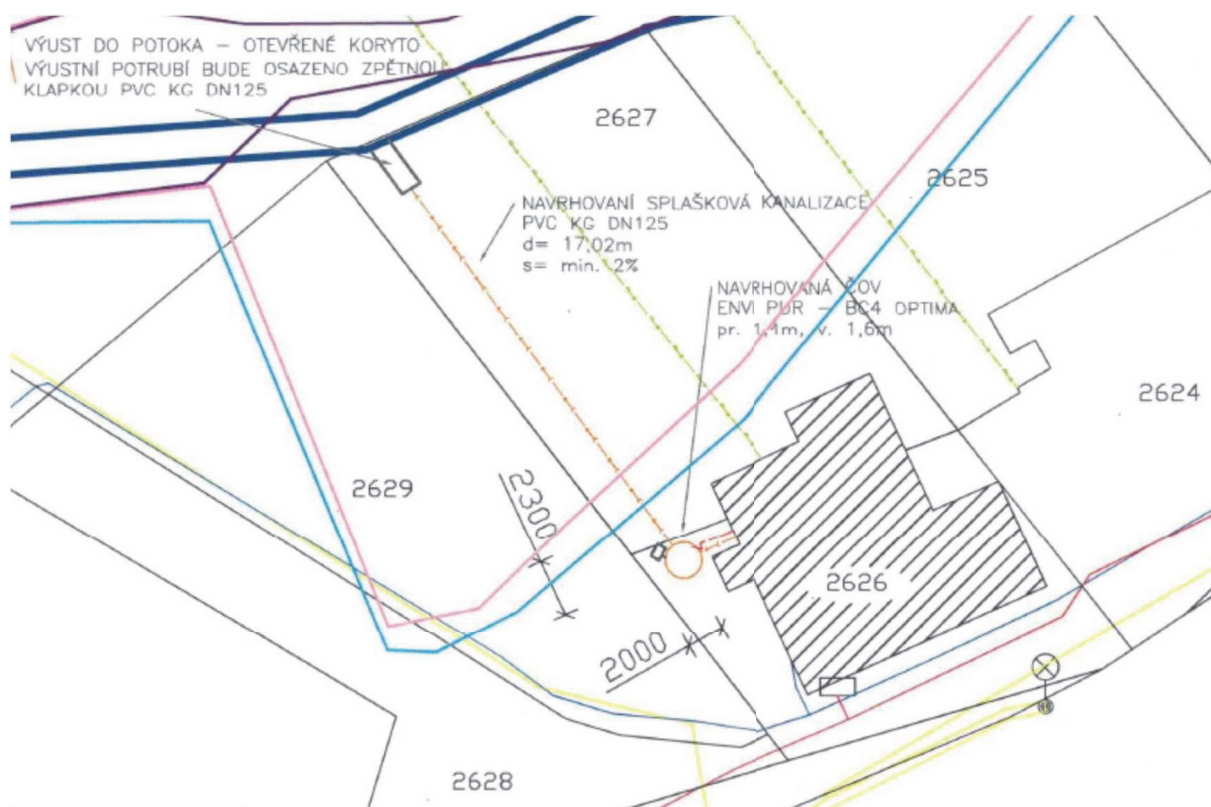

Vyjádření OŽP:

OŽP souhlasí, viz Interní sdělení v Příloze č. 4

Vyjádření OMP:

Souhlasem OMP u těchto žádostí je uzavření Smlouvy o provedení stavby. Na uzavření Smlouvy o provedení stavby nejsou zpracovány žádné „Zásady“. OMP uzavřela v obdobném případě v nedávné minulosti smlouvy s jednorázovým poplatkem ve výši 3.000,- Kč.

Vyjádření KMN:

Komise majetková a nebytových prostor **SOUHLASÍ**

s uzavřením Smlouvy o provedení stavby s paní [REDACTED] pro akci: „Výstavba domovní čističky odpadních vod pro rodinný dům č. p. 1737, Praha 10 - Záběhllice s vyústěním odtoku zbytkové vody do Slatinského potoka“ s podmínkou, že paní [REDACTED] uhradí stanovenou částku 3.000,- Kč + DPH

s uzavřením Smlouvy o provedení stavby s panem [REDACTED] pro akci: „Výstavba domovní čističky odpadních vod pro rodinný dům č. p. 1736, Praha 10 - Záběhllice s vyústěním odtoku zbytkové vody do Slatinského potoka“ s podmínkou, že pan [REDACTED] uhradí stanovenou částku 3.000,- Kč + DPH

s uzavřením Smlouvy o provedení stavby s paní [redacted] pro akci: „Výstavba domovní čističky odpadních vod pro rodinný dům č. p. 1734, Praha 10 - Záběhlice s vyústěním odtoku zbytkové vody do Slatinského potoka“ s podmínkou, že paní [redacted] uhradí stanovenou částku 3.000,- Kč + DPH

viz Příloha č. 8.

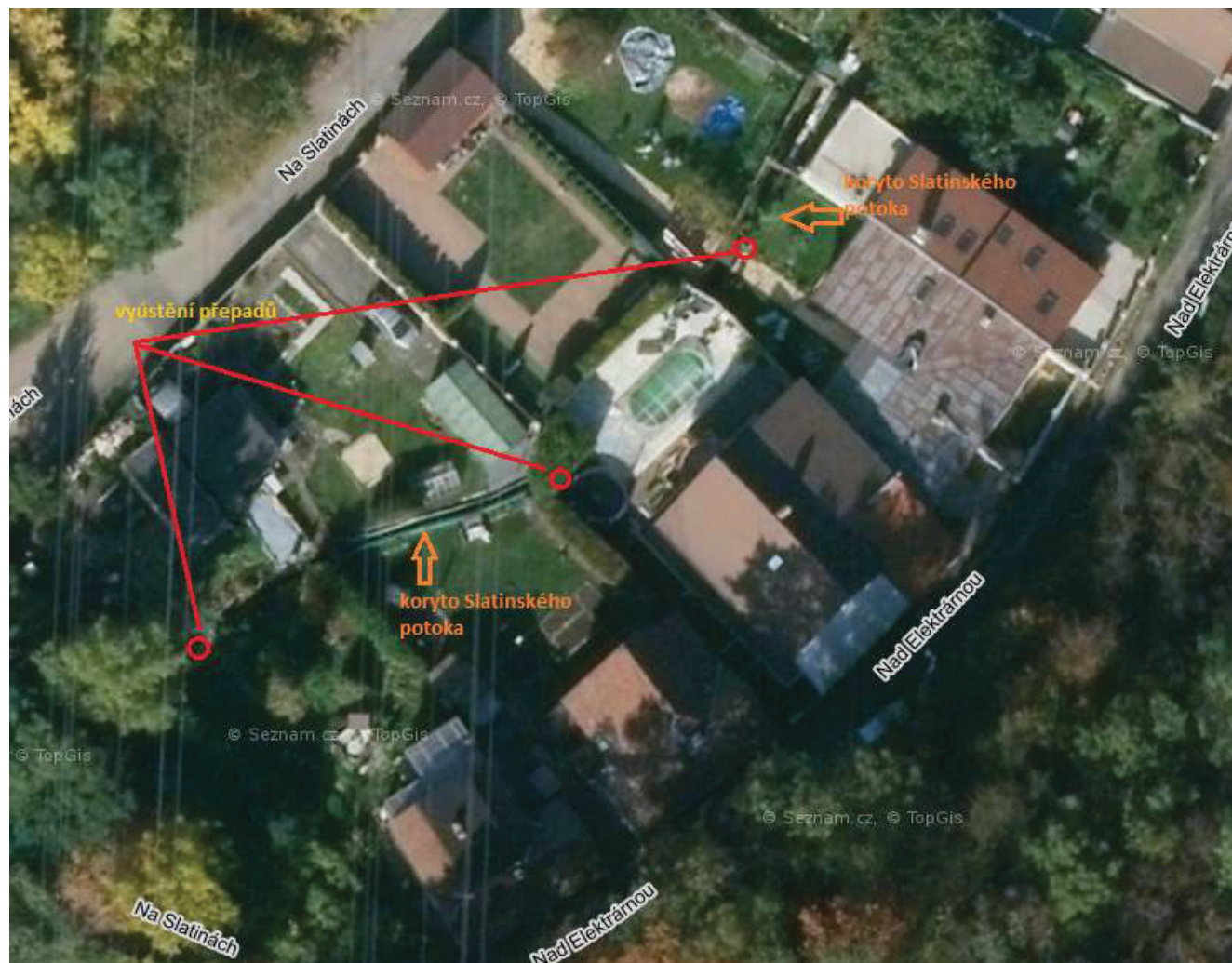

Ing. Jakub Horner
Sudoměřská 33
Praha 3, 130 00

MC Praha 10
Doručeno: 01.11.2021
P10 – 459391/2021

listy: 1 přílohy: 0 sv.příloh: 4



mp10es149ae69

Úřad městské části Praha 10
Majetkoprávní odbor
RNDr. Michal Vanka
Vršovická 68, 101 38 Praha 10

Věc: Žádost o souhlas se stavbou

Vážený pane Vanko na základě naší telefonické domluvy Vás žádám o vydání souhlasu se stavbou výustních objektů (jedná se o výustní potrubí z domovních ČOV umístěných na p.č., 2621, 2623, 2627 v k.ú. Záběhllice. Souhlas dle požadavku vodoprávního úřadu (Ing. Paulíny) musí opět obsahovat identifikační údaje subjektu, adresu, datum a podpis a být vyznačen na koordinačních situacích C.3. Počítám, že provedeme identický postup jako u [redacted] zn. zašlete mi emailem smlouvy o provedení stavby a jí zařídím u majitelů pozemků jejich podpisy a doručení originálu k vám na úřad.

V příloze předkládám dokumentaci pro vydání společného povolení (v rozsahu dle přílohy č. 8 k vyhl. č. 499/2006 Sb., o dokumentaci staveb), kladné stanovisko správce toku (Lesy Prahy hl.m.Prahy), kladné stanovisko správce Povodí (Povodí Vltavy s.p.) a kladné stanovisko MHMP – Odbor Ochrany prostředí, kladné stanoviska odboru životního prostředí, dopravy a rozvoje MČ Praha 10, plnou moc k zastupování stavebníka.

Děkuji Vám za posouzení žádosti.

S pozdravem



Ing. Jakub Horner



Přílohy:

- 1) DOKUMENTACE PRO SPOLEČNÉ POVOLENÍ (v rozsahu dle přílohy č. 8 k vyhl. č. 499/2006 Sb., o dokumentaci staveb)
 - Likvidace odpadních vod z objektu na p.č. 2621, k.ú. Záběhllice
 - Likvidace odpadních vod z objektu na p.č. 2623, k.ú. Záběhllice
 - Likvidace odpadních vod z objektu na p.č. 2627, k.ú. Záběhllice
- 2) Stanoviska dotčených orgánů
- 3) Zplnomocnění k zastupování stavebníka

PLNÁ MOC

Zplnomocňuji Ing. Jakuba Hornera, datum narození 04.04. 1987

R.Č.: [REDACTED] bytem Sudoměřská 33, 130 00 Praha 3,

k zastupování na úřadech týkajících se vyřízení povolení pro domovní čistírnu odpadních vod.

Místo stavby: Nad elektrárnou 1737 / 19, 106 00 Praha 10

Jméno Příjmení, datum narození [REDACTED]

R.Č. [REDACTED]

bydliště: [REDACTED]

V PRAZE dne 16.1.2019

Podle ověřovací knihy ÚMČ Praha 5 poř.č. legalizace L/R/19/334
vlastního podpisu [REDACTED]

V Praze 5 dne 16.5.2019

Ověřující osoba
Monika Ryšavá

PLNÁ MOC

Zplnomocňuji Ing. Jakuba Hornera, datum narození 04.04. 1987

R.Č.: [REDACTED] bytem Sudoměřská 33, 130 00 Praha 3,

k zastupování na úřadech týkajících se vyřízení povolení pro domovní
čistírnu odpadních vod.

Místo stavby: Nad elektrárnou 1736/ 17, 106 00 Praha 10

[REDACTED]

R.Č.: [REDACTED]

bydliště: [REDACTED]

V PRAZE 15.5.2019

[REDACTED]

Podle ověřovací knihy ÚMČ Praha 5 poř.č. legalizace L/S/19/1780
vlastnoručně podepsal/a

[REDACTED]

duch a dle obsahu, na základě kterého byly zjištěny osobní údaje v této ověřovací doložce

V Praze 5 dne 15.5.2019

Ověřující osoba
Romana Stibrová



PLNÁ MOC

Zplnomocňuji Ing. Jakuba Hornera, datum narození 04.04. 1987

R.Č.: [REDACTED] bytem Sudoměřská 33, 130 00 Praha 3,

k zastupování na úřadech týkajících se vyřízení povolení pro domovní
čistírnu odpadních vod.

Místo stavby: Nad elektrárnou 1734/ 13, 106 00 Praha 10



V PRAZE DNE 16.5.2019



Ověřovací doložka pro legalizaci Poř.č.: 10001-0292-0050
Podle ověřovací knihy pošty: Praha 100

Vlastnoručně podepsal: [REDACTED]
Datum a místo narození: [REDACTED]
Adresa pobytu: [REDACTED]

Druh a č. předlož. dokl. tot. [REDACTED]
Občanský průkaz [REDACTED]

Praha 100 dne 16.05.2019
Čubánová Radka



OKRES: CZ0100 Hlavní město Praha, 3100
 OBEC: 554782 Praha
 KAT.ÚZEMÍ: 732117 Záběhlice

Data platná k: 1.10.2021

INFORMACE O PARCELE

ČÍSLO PARCELY: KN 2621
 VÝMĚRA [m²]: 215
 KATASTRÁLNÍ ÚZEMÍ: Záběhlice 732117
 PŮVOD PARCELY: *Katastr nemovitostí (KN)*
 LIST MAPY: DKM
 URČENÍ VÝMĚRY: *Ze souřadnic v S-JTSK*
 DRUH POZEMKU: *zahrada*
 ZPŮSOB OCHRANY: *zemědělský půdní fond*
 ŘÍZENÍ VZNIKU: *Z-18363/2010-101*
 SEZNAM BPEJ:

BPEJ	Výměra[m ²]	Cena[Kč]
22611	215	1 653 Kč

Celková základní cena bonitovaných parcel v k.ú. je 1 653 Kč

Základní cena je určena podle vyhlášky 488/2020 Sb., bez kalkulace přírážek či srážek podle příloh této vyhlášky.

Pokud je výměra bonitních dílů parcely menší než výměra parcely, zbytek parcely není bonitován.

OPRÁVNĚNÉ OSOBY: na LV 1614

Oprávněný subjekt, adresa	Identifikátor	Podíl
Vlastnické právo		

[REDAKCE]		
-----------	--	--

Věcná práva sloužící ve prospěch nemovitostí v části B	(bez zápisu)
---	---------------------

Věcná práva zatěžující nemovitosti v části B včetně souvisejících údajů	(bez zápisu)
--	---------------------

Poznámky a další obdobné údaje

Typ vztahu

Změna výměr obnovou operátu

Povinnost k

Parcela: KN 2621

Nabývací tituly a jiné podklady k zápisu

Parcela KN 2621

* Smlouva kupní ze dne 02.03.2009. Právní účinky vkladu práva ke dni 04.03.2009.

V-10746/2009-101

Pro:

Pro:

[REDAKCE]

Nemovitosti jsou v územním obvodu, ve kterém vykonává státní správu katastru nemovitostí ČR
 Katastrální úřad pro hlavní město Prahu, Katastrální pracoviště Praha, kód: 101
 V kat. území jsou pozemky vedeny v jedné číselné řadě

OKRES: CZ0100 Hlavní město Praha, 3100 Data platná k: 1.10.2021
 OBEC: 554782 Praha INFORMACE O PARCELE
 KAT.ÚZEMÍ: 732117 Záběhlice

ČÍSLO PARCELY: KN 2623
 VÝMĚRA [m²]: 177
 KATASTRÁLNÍ ÚZEMÍ: Záběhlice 732117
 PŮVOD PARCELY: *Katastr nemovitostí (KN)*
 LIST MAPY: DKM
 URČENÍ VÝMĚRY: *Ze souřadnic v S-JTSK*
 DRUH POZEMKU: *zahrada*
 ZPŮSOB OCHRANY: *zemědělský půdní fond*
 ŘÍZENÍ VZNIKU: *Z-18363/2010-101*
 SEZNAM BPEJ:

BPEJ	Výměra[m ²]	Cena[Kč]
22611	177	1 361 Kč

Celková základní cena bonitovaných parcel v k.ú. je 1 361 Kč

Základní cena je určena podle vyhlášky 488/2020 Sb., bez kalkulace přírážek či srážek podle příloh této vyhlášky.

Pokud je výměra bonitních dílů parcely menší než výměra parcely, zbytek parcely není bonitován.

OPRÁVNĚNÉ OSOBY: na LV 1264

Oprávněný subjekt, adresa	Identifikátor	Podíl
Vlastnické právo		



Věcná práva sloužící ve prospěch nemovitosti v části B *(bez zápisu)*

Věcná práva zatěžující nemovitosti v části B včetně souvisejících údajů *(bez zápisu)*

Poznámky a další obdobné údaje *(bez zápisu)*

Nabývací tituly a jiné podklady k zápisu

Parcela KN 2623

* Smlouva kupní ze dne 01.12.2014. Právní účinky zápisu k okamžiku 01.12.2014 16:47:57. Zápis proveden dne 13.01.2015.

V-79542/2014-101

Pro:

Pro:



*Nemovitosti jsou v územním obvodu, ve kterém vykonává státní správu katastru nemovitostí ČR
 Katastrální úřad pro hlavní město Praha, Katastrální pracoviště Praha, kód: 101
 V kat. území jsou pozemky vedeny v jedné číselné řadě*

OKRES: CZ0100 Hlavní město Praha, 3100
 OBEC: 554782 Praha
 KAT.ÚZEMÍ: 732117 Záběhlice

INFORMACE O PARCELE

Data platná k: 1.10.2021

ČÍSLO PARCELY: KN 2627
 VÝMĚRA [m²]: 233
 KATASTRÁLNÍ ÚZEMÍ: Záběhlice 732117
 PŮVOD PARCELY: Katastr nemovitostí (KN)
 LIST MAPY: DKM
 URČENÍ VÝMĚRY: Ze souřadnic v S-JTSK
 DRUH POZEMKU: zahrada
 ZPŮSOB OCHRANY: zemědělský půdní fond
 ŘÍZENÍ VZNIKU: Z-18363/2010-101
 SEZNAM BPEJ:

BPEJ	Výměra[m ²]	Cena[Kč]
22611	233	1 791 Kč

Celková základní cena bonitovaných parcel v k.ú. je 1 791 Kč

Základní cena je určena podle vyhlášky 488/2020 Sb., bez kalkulace přírážek či srážek podle příloh této vyhlášky.

Pokud je výměra bonitních dílů parcely menší než výměra parcely, zbytek parcely není bonitován.

OPRÁVNĚNÉ OSOBY: na LV 447

Oprávněný subjekt, adresa

Identifikátor

Podíl

Vlastnické právo

Věcná práva sloužící ve prospěch nemovitostí v části B**(bez zápisu)****Věcná práva zatěžující nemovitosti v části B včetně souvisejících údajů**

Typ vztahu

Věcné břemeno užívání

doživotní bezplatné

Oprávnění pro

Povinnost k

Parcela: KN 2627

Listina Smlouva kupní ze dne 01.11.2018. Právní účinky zápisu k okamžiku 08.11.2018 09:04:25. Zápis proveden dne 30.11.2018.

V-76761/2018-101

Pořadí k 08.11.2018 09:04.

Poznámky a další obdobné údaje**(bez zápisu)****Nabývací tituly a jiné podklady k zápisu**

Parcela KN 2627

* Smlouva kupní ze dne 01.11.2018. Právní účinky zápisu k okamžiku 08.11.2018 09:04:25. Zápis proveden dne 30.11.2018.

V-76761/2018-101

Pro:

Pro:

Nemovitosti jsou v územním obvodu, ve kterém vykonává státní správu katastru nemovitostí ČR
 Katastrální úřad pro hlavní město Prahu, Katastrální pracoviště Praha, kód: 101
 V kat. území jsou pozemky vedeny v jedné číselné řadě

Příloha č. 2 – Majetkoprávní mapa a ortofoto mapa



Pozemek parc. č. 3098/1, k. ú. Michle ve správě MČ Praha 10 (žlutá barva).

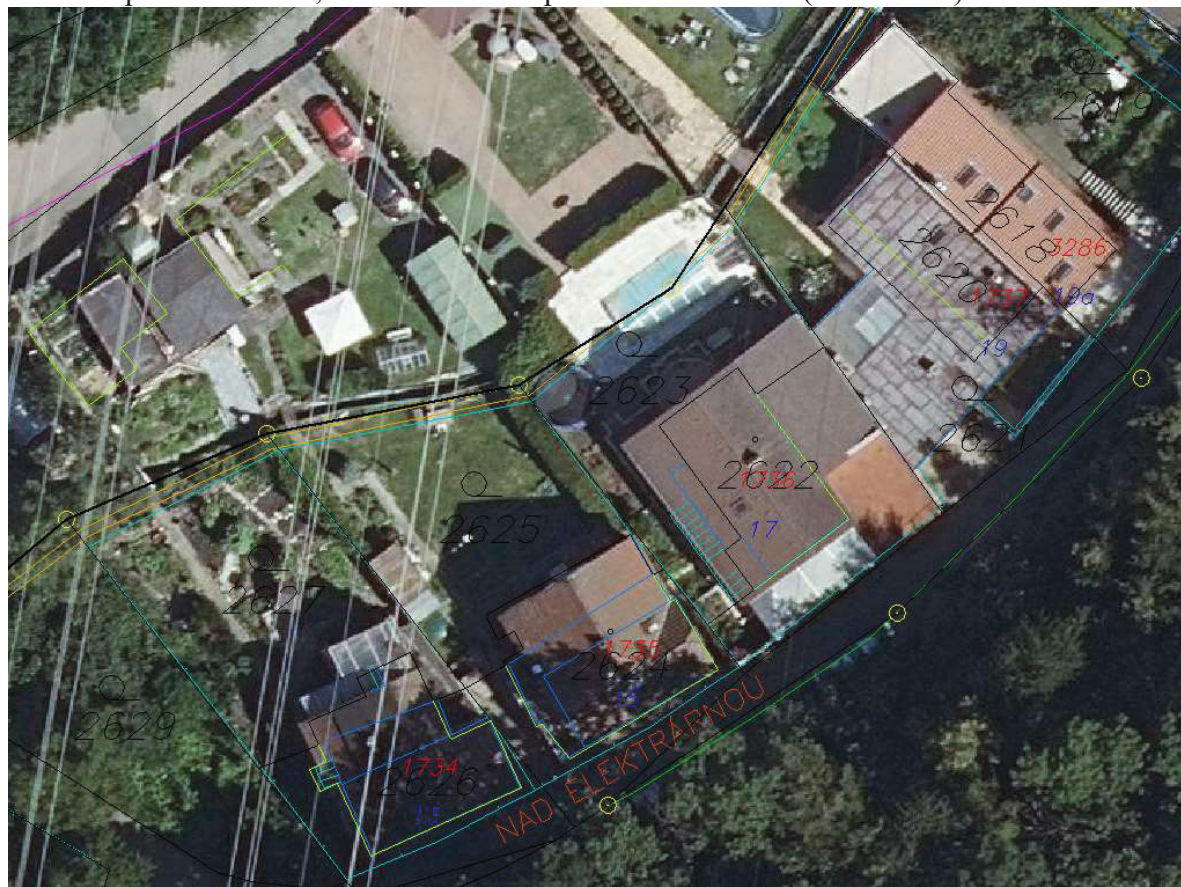



Povodí Vltavy, státní podnik
závod Dolní Vltava
Grafická 36
150 21 Praha 5

TEL: 257 099 111
FAX: 257 313 522

BANKOVNÍ SPOJENÍ:
KOMERČNÍ BANKA, a.s. PRAHA 5
č.ú.: 31632051/0100

Pan
Ing. Jakub Horner
Sudoměřská 33
1 3 0 0 0 Praha 3

VÁŠ DOPIS ZNAČKY/ ZE DNE

NAŠE ZNAČKA
44238/2019-263

VYŘIZUJE/ LINKA
Ing. Soňa Hašková/226
sona.haskova@pvl.cz

DATUM
14.8.2019



P r a h a 10 – Záběhllice, č.h.p. 1-12-01-0200-0-00 „Likvidace odpadních vod z objektu na pozemku č. parc. 2621“, dokumentace k územnímu souhlasu a ohlášení stavby - stanovisko správce povodí
DVL 0740 Botič od pramene po ústí do toku Vltava

Dopisem ze dne 1.7.2019 jste nás požádali o stanovisko k dokumentaci k územnímu souhlasu a ohlášení stavby výše uvedené akce.

Investor :

Projektant : Ing. Jakub Horner, Sudoměřská 33, Praha 3

Předložená dokumentace řeší likvidaci splaškových vod ze stávajícího rodinného domu na pozemku č. parc. 2621, při ulici Nad Elektrárnou, v k. ú. Záběhllice. Pro čištění odpadních vod je navržena domovní ČOV (4 EO) typ Bio Cleaner BC 4 OPTIMA (výrobce ENVI-PUR s.r.o., Na Vlčovce 13/4, Praha 6). Množství odpadních vod za den : $Q_{24} = 0,6 \text{ m}^3/\text{den}$.

Hodnoty znečištění na odtoku z ČOV garantované výrobcem :

	„p“ (mg/l)	„m“ (mg/l)	%
BSK ₅	15	25	98,1
CHSK _{Cr}	55	90	92,2
NL	15	25	96
N-NH ₄ ⁺	2,4	20	96,4
P _c	0,3	10	95,6

Vyčištěné odpadní vody z ČOV budou vypouštěny samostatným potrubím a výústním objektem do Slatinského potoka. Výústní potrubí bude osazeno zpětnou klapkou proti zpětnému vzduťi, ČOV bude uzavřena hermetickým poklopem.

Stavba je umístěna v záplavovém území Slatinského potoka. Povodí Vltavy, státní podnik není správcem Slatinského potoka, správcem toku je MHMP zastoupený organizací Lesy hl. m. Prahy.

Souřadnice X, Y v souřadnicovém systému S-JTSK : X = 1046764,11 Y = 739126,78.

Na základě ustanovení § 54 odst. 4 zákona č. 254/2001 Sb., o vodách a o změně některých zákonů (vodní zákon), ve znění pozdějších předpisů, vyhlášky Ministerstva zemědělství č. 183/2018 Sb., o



Povodí Vltavy, státní podnik - zápis v obchodním rejstříku: Městský soud v Praze, oddíl A, vložka 43594

Obchodní firma: Povodí Vltavy, státní podnik
Sídlo: Holečkova 3178/8, Smíchov, 150 00 Praha 5
Strana 1 (celkem 3)

IČO: 70889953
DIČ: CZ70889953

dokladech žádosti o rozhodnutí nebo vyjádření a o náležitostech povolení, souhlasů a vyjádření vodoprávního úřadu, ve znění pozdějších předpisů, vydává Povodí Vltavy, státní podnik, jako příslušný správce povodí v dílčím povodí Dolní Vltavy k předloženému záměru následující

s t a n o v i s k o :

Z hlediska zájmů daných platným Národním plánem povodí Labe a Plánem dílčího povodí Dolní Vltavy [ustanovení § 24 až § 26 zákona č. 254/2001 Sb., o vodách a o změně některých zákonů (vodní zákon), ve znění pozdějších předpisů] je uvedený záměr možný, protože lze předpokládat, že záměrem nedojde ke zhoršení chemického stavu a ekologického stavu dotčeného útvaru povrchových vod a chemického stavu a kvantitativního stavu útvaru podzemních vod, a že nebude znemožněno dosažení jejich dobrého stavu.

Toto hodnocení vychází z posouzení souladu daného záměru s výše uvedenými platnými dokumenty.

Upozorňujeme, že pro danou lokalitu bylo vydáno opatření k dosažení cílů dle Národního plánu Povodí Labe ID: DVL207046 „Celková přestavba a rozšíření ÚČOV Praha na Císařském ostrově“ (typ A), které ve výhledu předpokládá kromě rekonstrukce ÚČOV také nové retenční nádrže v povodí všech kmenových stok, prodloužení stok G, H, P a sběrače CXL, a výstavbu nových kanalizačních sběračů (Šárecké údolí, Folimanka, v údolí Rokytky), dále rekonstrukci stávajících kmenových stok, sběračů a uliční kanalizace dle Generelu. Součástí navržených opatření je i doplnění kanalizace na rozvojových plochách.

Z hlediska dalších zájmů daných zákonem č. 254/2001 Sb., o vodách a o změně některých zákon (vodní zákon) souhlasíme s uvedeným záměrem za těchto podmínek :

- 1) Při realizaci záměru nebude ohrožena jakost povrchových nebo podzemních vod závadnými látkami podle ustanovení § 39 vodního zákona. Použité stavební mechanizmy budou zajištěny tak, aby nedošlo ke znečištění území ropnými látkami.
- 2) Záměr bude proveden v souladu s ÚP HMP.
- 3) Stavbu domovní ČOV požadujeme povolit jako dočasnou do doby vybudování kanalizace pro veřejnou potřebu.
- 4) Pro ČOV bude vypracován provozní řád dle vyhlášky č. 216/2011 Sb. V provozním řádu budou uvedeny údaje o vlastníkově, osobě odpovědné za provoz ČOV, příslušném vodoprávním úřadu, pokyny pro provoz a obsluhu při běžných a mimořádných situacích, zapracování ČOV, seznam důležitých adres a komunikačních spojení. Četnost provádění sedimentační zkoušky bude stanovena alespoň 1x za týden a denně bude prováděna vizuální kontrola funkčnosti ČOV. Výsledky budou zapisovány do provozního deníku.
- 5) Stavbu ČOV a výústního objektu projednejte se správcem Slatinského potoka..

Souřadnice X, Y byly orientačně ověřeny v návaznosti na Centrální evidenci vodních toků.



Povodí Vltavy, státní podnik - zápis v obchodním rejstříku: Městský soud v Praze, oddíl A, vložka 43594

Obchodní firma: Povodí Vltavy, státní podnik
Sídlo: Holečkova 3178/8, Smíchov, 150 00 Praha 5

Strana 2 (celkem 3)

IČO: 7088953
DIČ: CZ7088953

Toto stanovisko správce povodí platí dva roky ode dne jeho vydání.

V příloze Vám vracíme zaslanou PD.

**Povodí Vltavy,**
státní podnik 22
závod Dolní Vltava
Grafická 36, 150 21 Praha 5



Ing. Markéta Komárková
vedoucí provozního střediska
Vltava – vodní cesta

Na vědomí : spis



Povodí Vltavy, státní podnik - zápis v obchodním rejstříku: Městský soud v Praze, oddíl A, vložka 43594

Obchodní firma: Povodí Vltavy, státní podnik
Sídlo: Holečkova 3178/8, Smíchov, 150 00 Praha 5

IČO: 70889953
DIČ: CZ70889953

Strana 3 (celkem 3)



Povodí Vltavy, státní podnik
závod Dolní Vltava
Grafická 36
150 21 Praha 5

TEL.: 257 099 111
FAX: 257 313 522

BANKOVNÍ SPOJENÍ:
KOMERČNÍ BANKA, a.s. PRAHA 5
č.ú.: 31632051/0100

Pan
Ing. Jakub Horner
Sudoměřská 33
1 3 0 0 0 Praha 3

VÁŠ DOPIS ZNAČKY/ ZE DNE

NAŠE ZNAČKA
44240/2019-263

VYŘIZUJE/ LINKA
Ing. Soňa Hašková/226
sona.haskova@pvl.cz

DATUM
14.8.2019

P r a h a 10 – Záběhllice, č.h.p. 1-12-01-0200-0-00 „Likvidace odpadních vod z objektu na pozemku č. parc. 2623“, dokumentace k územnímu souhlasu a ohlášení stavby - stanovisko správce povodí

DVL 0740 Botič od pramene po ústí do toku Vltava

Dopisem ze dne 1.7.2019 jste nás požádali o stanovisko k dokumentaci k územnímu souhlasu a ohlášení stavby výše uvedené akce.

Investor : 

Projektant : Ing. Jakub Horner, Sudoměřská 33, Praha 3

Předložená dokumentace řeší likvidaci splaškových vod ze stávajícího rodinného domu na pozemku č. parc. 2623, při ulici Nad Elektrárnou, v k. ú. Záběhllice. Pro čištění odpadních vod je navržena domovní ČOV (4 EO) typ Bio Cleaner BC 6 OPTIMA (výrobce ENVI-PUR s.r.o., Na Vlčovce 13/4, Praha 6). Množství odpadních vod za den : $Q_{24} = 0,9 \text{ m}^3/\text{den}$.

Hodnoty znečištění na odtoku z ČOV garantované výrobcem :

	„p“ (mg/l)	„m“ (mg/l)	%
BSK ₅	15	25	98,1
CHSK _{Cr}	55	90	92,2
NL	15	25	96
N-NH ₄ ⁺	2,4	20	96,4
P _c	0,3	10	95,6

Vyčištěné odpadní vody z ČOV budou vypouštěny samostatným potrubím a výústním objektem do Slatinského potoka. Výústní potrubí bude osazeno zpětnou klapkou proti zpětnému vzduťi, ČOV bude uzavřena hermetickým poklopem.

Stavba je umístěna v záplavovém území Slatinského potoka. Povodí Vltavy, státní podnik není správcem Slatinského potoka, správcem toku je MHMP zastoupený organizací Lesy hl. m. Prahy. Souřadnice X, Y v souřadnicovém systému S-JTSK : X = 1046770,17 Y = 739151,17.

Na základě ustanovení § 54 odst. 4 zákona č. 254/2001 Sb., o vodách a o změně některých zákonů (vodní zákon), ve znění pozdějších předpisů, vyhlášky Ministerstva zemědělství č. 183/2018 Sb., o



Povodí Vltavy, státní podnik - zápis v obchodním rejstříku: Městský soud v Praze, oddíl A, vložka 43594

Obchodní firma: Povodí Vltavy, státní podnik
Sídlo: Holečkova 3178/8, Smíchov, 150 00 Praha 5
Strana 1 (celkem 3)

IČO: 70889953
DIČ: CZ70889953

dokladech žádosti o rozhodnutí nebo vyjádření a o náležitostech povolení, souhlasů a vyjádření vodoprávního úřadu, ve znění pozdějších předpisů, vydává Povodí Vltavy, státní podnik, jako příslušný správce povodí v dílčím povodí Dolní Vltavy k předloženému záměru následující

s t a n o v i s k o :

Z hlediska zájmů daných platným Národním plánem povodí Labe a Plánem dílčího povodí Dolní Vltavy [ustanovení § 24 až § 26 zákona č. 254/2001 Sb., o vodách a o změně některých zákonů (vodní zákon), ve znění pozdějších předpisů] je uvedený záměr možný, protože lze předpokládat, že záměrem nedojde ke zhoršení chemického stavu a ekologického stavu dotčeného útvaru povrchových vod a chemického stavu a kvantitativního stavu útvaru podzemních vod, a že nebude znemožněno dosažení jejich dobrého stavu.

Toto hodnocení vychází z posouzení souladu daného záměru s výše uvedenými platnými dokumenty.

Upozorňujeme, že pro danou lokalitu bylo vydáno opatření k dosažení cílů dle Národního plánu Povodí Labe ID: DVL207046 „Celková přestavba a rozšíření ÚČOV Praha na Císařském ostrově“ (typ A), které ve výhledu předpokládá kromě rekonstrukce ÚČOV také nové retenční nádrže v povodí všech kmenových stok, prodloužení stok G, H, P a sběrače CXL, a výstavbu nových kanalizačních sběračů (Šárecké údolí, Folimanka, v údolí Rokytky), dále rekonstrukci stávajících kmenových stok, sběračů a uliční kanalizace dle Generelu. Součástí navržených opatření je i doplnění kanalizace na rozvojových plochách.

Z hlediska dalších zájmů daných zákonem č. 254/2001 Sb., o vodách a o změně některých zákon (vodní zákon) souhlasíme s uvedeným záměrem za těchto podmínek :

- 1) Při realizaci záměru nebude ohrožena jakost povrchových nebo podzemních vod závadnými látkami podle ustanovení § 39 vodního zákona. Použité stavební mechanizmy budou zajištěny tak, aby nedošlo ke znečištění území ropnými látkami.
- 2) Záměr bude proveden v souladu s ÚP HMP.
- 3) Stavbu domovní ČOV požadujeme povolit jako dočasnou do doby vybudování kanalizace pro veřejnou potřebu.
- 4) Pro ČOV bude vypracován provozní řád dle vyhlášky č. 216/2011 Sb. V provozním řádu budou uvedeny údaje o vlastníkově, osobě odpovědné za provoz ČOV, příslušném vodoprávním úřadu, pokyny pro provoz a obsluhu při běžných a mimořádných situacích, zapracování ČOV, seznam důležitých adres a komunikačních spojení. Četnost provádění sedimentační zkoušky bude stanovena alespoň 1x za týden a denně bude prováděna vizuální kontrola funkčnosti ČOV. Výsledky budou zapisovány do provozního deníku.
- 5) Stavbu ČOV a výústního objektu projednejte se správcem Slatinského potoka..

Souřadnice X, Y byly orientačně ověřeny v návaznosti na Centrální evidenci vodních toků.



Toto stanovisko správce povodí platí dva roky ode dne jeho vydání.

V příloze Vám vracíme zaslanou PD.



Povodí Vltavy,
státní podnik
závod Dolní Vltava 22
Grafická 36, 150 21 Praha 5



Ing. Markéta Komárková
vedoucí provozního střediska
Vltava – vodní cesta

Na vědomí : spis



Povodí Vltavy, státní podnik - zápis v obchodním rejstříku: Městský soud v Praze, oddíl A, vložka 43594

Obchodní firma: Povodí Vltavy, státní podnik
Sídlo: Holečkova 3178/8, Smíchov, 150 00 Praha 5

Strana 3 (celkem 3)

IČO: 70889953
DIČ: CZ70889953



Povodí Vltavy, státní podnik
závod Dolní Vltava
Grafická 36
150 21 Praha 5

TEL.: 257 099 111
FAX: 257 313 522

BANKOVNÍ SPOJENÍ:
KOMERČNÍ BANKA, a.s. PRAHA 5
č.ú.: 31632051/0100

Pan
Ing. Jakub Horner
Sudoměřská 33
1 3 0 0 0 Praha 3

VÁŠ DOPIS ZNAČKY/ ZE DNE

NAŠE ZNAČKA
44239/2019-263

VYŘIZUJE/ LINKA
Ing. Soňa Hašková/226
sona.haskova@pvl.cz

DATUM
14.8.2019

**P r a h a 10 – Záběhllice, č.h.p. 1-12-01-0200-0-00 „Likvidace odpadních vod z objektu na pozemku č. parc. 2627“, dokumentace k územnímu souhlasu a ohlášení stavby - stanovisko správce povodí
DVL 0740 Botič od pramene po ústí do toku Vltava**

Dopisem ze dne 1.7.2019 jste nás požádali o stanovisko k dokumentaci k územnímu souhlasu a ohlášení stavby výše uvedené akce.

Investor : 

Projektant : Ing. Jakub Horner, Sudoměřská 33, Praha 3

Předložená dokumentace řeší likvidaci splaškových vod ze stávajícího rodinného domu na pozemku č. parc. 2627, při ulici Nad Elektrárnou, v k. ú. Záběhllice. Pro čištění odpadních vod je navržena domovní ČOV (4 EO) typ Bio Cleaner BC 4 OPTIMA (výrobce ENVI-PUR s.r.o., Na Vlčovce 13/4, Praha 6). Množství odpadních vod za den : $Q_{24} = 0,6 \text{ m}^3/\text{den}$.

Hodnoty znečištění na odtoku z ČOV garantované výrobcem :

	„p“ (mg/l)	„m“ (mg/l)	%
BSK ₅	15	25	98,1
CHSK _{Cr}	55	90	92,2
NL	15	25	96
N-NH ₄ ⁺	2,4	20	96,4
P _c	0,3	10	95,6

Vyčištěné odpadní vody z ČOV budou vypouštěny samostatným potrubím a výústním objektem do Slatinského potoka. Výústní potrubí bude osazeno zpětnou klapkou proti zpětnému vzduť, ČOV bude uzavřena hermetickým poklopem.

Stavba je umístěna v záplavovém území Slatinského potoka. Povodí Vltavy, státní podnik není správcem Slatinského potoka, správcem toku je MHMP zastoupený organizací Lesy hl. m. Prahy. Souřadnice X, Y v souřadnicovém systému S-JTSK : X = 1046788,24 Y = 739171,75.

Na základě ustanovení § 54 odst. 4 zákona č. 254/2001 Sb., o vodách a o změně některých zákonů (vodní zákon), ve znění pozdějších předpisů, vyhlášky Ministerstva zemědělství č. 183/2018 Sb., o



Povodí Vltavy, státní podnik - zápis v obchodním rejstříku: Městský soud v Praze, oddíl A, vložka 43594

Obchodní firma: Povodí Vltavy, státní podnik
Sídlo: Holečkova 3178/8, Smíchov, 150 00 Praha 5
Strana 1 (celkem 3)

IČO: 70869953
DIČ: CZ70869953

dokladech žádosti o rozhodnutí nebo vyjádření a o náležitostech povolení, souhlasů a vyjádření vodoprávního úřadu, ve znění pozdějších předpisů, vydává Povodí Vltavy, státní podnik, jako příslušný správce povodí v dílčím povodí Dolní Vltavy k předloženému záměru následující

st a n o v i s k o :

Z hlediska zájmů daných platným Národním plánem povodí Labe a Plánem dílčího povodí Dolní Vltavy [ustanovení § 24 až § 26 zákona č. 254/2001 Sb., o vodách a o změně některých zákonů (vodní zákon), ve znění pozdějších předpisů] je uvedený záměr možný, protože lze předpokládat, že záměrem nedojde ke zhoršení chemického stavu a ekologického stavu dotčeného útvaru povrchových vod a chemického stavu a kvantitativního stavu útvaru podzemních vod, a že nebude znemožněno dosažení jejich dobrého stavu.

Toto hodnocení vychází z posouzení souladu daného záměru s výše uvedenými platnými dokumenty.

Upozorňujeme, že pro danou lokalitu bylo vydáno opatření k dosažení cílů dle Národního plánu Povodí Labe ID: DVL207046 „Celková přestavba a rozšíření ÚČOV Praha na Císařském ostrově“ (typ A), které ve výhledu předpokládá kromě rekonstrukce ÚČOV také nové retenční nádrže v povodí všech kmenových stok, prodloužení stok G, H, P a sběrače CXL, a výstavbu nových kanalizačních sběračů (Šárecké údolí, Folimanka, v údolí Rokytky), dále rekonstrukci stávajících kmenových stok, sběračů a uliční kanalizace dle Generelu. Součástí navržených opatření je i doplnění kanalizace na rozvojových plochách.

Z hlediska dalších zájmů daných zákonem č. 254/2001 Sb., o vodách a o změně některých zákonů (vodní zákon) souhlasíme s uvedeným záměrem za těchto podmínek :

- 1) Při realizaci záměru nebude ohrožena jakost povrchových nebo podzemních vod závadnými látkami podle ustanovení § 39 vodního zákona. Použité stavební mechanizmy budou zajištěny tak, aby nedošlo ke znečištění území ropnými látkami.
- 2) Záměr bude proveden v souladu s ÚP HMP.
- 3) Stavbu domovní ČOV požadujeme povolit jako dočasnou do doby vybudování kanalizace pro veřejnou potřebu.
- 4) Pro ČOV bude vypracován provozní řád dle vyhlášky č. 216/2011 Sb. V provozním řádu budou uvedeny údaje o vlastníkovi, osobě odpovědné za provoz ČOV, příslušném vodoprávním úřadu, pokyny pro provoz a obsluhu při běžných a mimořádných situacích, zapracování ČOV, seznam důležitých adres a komunikačních spojení. Četnost provádění sedimentační zkoušky bude stanovena alespoň 1x za týden a denně bude prováděna vizuální kontrola funkčnosti ČOV. Výsledky budou zapisovány do provozního deníku.
- 5) Stavbu ČOV a výústního objektu projednejte se správcem Slatinského potoka..

Souřadnice X, Y byly orientačně ověřeny v návaznosti na Centrální evidenci vodních toků.



Povodí Vltavy, státní podnik - zápis v obchodním rejstříku: Městský soud v Praze, oddíl A, vložka 43594

Obchodní firma: Povodí Vltavy, státní podnik
Sídlo: Holečkova 3178/8, Smíchov, 150 00 Praha 5

Strana 2 (celkem 3)

IČO: 70899953
DIČ: CZ70899953

Toto stanovisko správce povodí platí dva roky ode dne jeho vydání.

V příloze Vám vracíme zaslanou PD.



Povodí Vltavy,

státní podnik 22
závod Dolní Vltava

Grafická 36, 150 21 Praha 5



Ing. Markéta Komárková
vedoucí provozního střediska
Vltava – vodní cesta

Na vědomí : spis



Povodí Vltavy, státní podnik - zápis v obchodním rejstříku: Městský soud v Praze, oddíl A, vložka 43594

Obchodní firma: Povodí Vltavy, státní podnik
Sídlo, Holečkova 3178/8, Smíchov, 150 00 Praha 5

IČO: 70889953
DIČ: CZ70889953

Strana 3 (celkem 3)

Ing. Jakub Horner
Sudoměřická 33
130 00 Praha 3

datum: 04. 02. 2021

vaše zn.:

naše zn.: 68/2021/ VT_0190/19

odesílatel: Ing. Petrák, petrak@lesy-praha.cz

**Věc: Likvidace splaškových vod z RD na pozemku parc.č. 2621, k.ú. Záběhllice, Praha 10 - územní souhlas a souhlas s provedením ohlášeného stavebního záměru**

Organizace Lesy hl. m. Prahy vykonávající správu vodního toku Slatinský potok, dle zřizovací listiny, k předložené dokumentaci pro územní souhlas a souhlas s provedením ohlášeného stavebního záměru výše uvedené stavby - Likvidace odpadních vod ze stávajícího objektu, na pozemku parc.č. 2621, k.ú. Záběhllice, Praha 10, ulice Nad elektrárnou, sděluje následující:

K předložené doplněné projektové dokumentaci, řešící likvidace splaškových vod z rodinného domu pomocí domovní čistírny odpadních vod Envi-pur Biocleaner BC 4 PP Optima, vydáváme souhlasné stanovisko.

Jako organizace vykonávající správu vodního toku požadujeme:

- Ve stavebním povolení bude uvedena osoba odpovědná za zajištění staveniště pro případ ohrožení stavby povodní.
- Po celou dobu stavby bude přilehlé koryto vodního toku a jeho záplavové území udržováno čisté a v plné kapacitě; tj. bude dbáno, aby se do nich nedostal např. výkopek a stavební materiál, pokud se tak stane, bude neprodleně odstraněn.

Upozorňujeme, že musí být plněna ustanovení nařízení vlády č. 401/2015, Sb., o ukazatelích a hodnotách přípustného znečištění povrchových a odpadních vod, náležitostech povolení k vypouštění odpadních vod do vod povrchových a do kanalizací a o citlivých oblastech, v platném znění.

Předložené doklady si můžete prohlédnout  pro vlastní potřebu.

Ing. Ondřej Palička
ředitel organizace**Lesy hl. m. Prahy**
Práčská 1885, 106 00 Praha 10
www.lesypraha.cz
IČO: 45247650, DIČ: CZ45247650
č. 20

Rozdělovník:

- OCP MHMP, odd. péče o zeleň, Jungmannova 35, 110 00 Praha 1
- vlastní

Lesy hl. m. PrahyPráčská 1885, 106 00 Praha 10 – Záběhllice
tel.: +420 272 081 800, info@lesy-praha.cz, www.lesypraha.czIČO: 45247650
DIČ: CZ 45247650
číslo účtu: 2000780018/6000

Ing. Jakub Horner
Sudoměřická 33
130 00 Praha 3

datum: 05. 02. 2021

vaše zn.:

naše zn.: 68/2021/ VT_0186/19

odesílatel: Ing. Petrák, petrak@lesy-praha.cz
778477398



Věc: Likvidace splaškových vod z RD na pozemku parc.č. 2623, k.ú. Záběhllice, Praha 10, Nad elektrárnou 1736/17 - územní souhlas a souhlas s provedením ohlášeného stavebního záměru

Organizace Lesy hl. m. Prahy vykonávající správu vodního toku Slatinský potok, dle zřizovací listiny, k předložené dokumentaci pro územní souhlas a souhlas s provedením ohlášeného stavebního záměru výše uvedené stavby - Likvidace odpadních vod ze stávajícího objektu, na pozemku parc.č. 2623, k.ú. Záběhllice, Praha 10, ulice Nad elektrárnou 1736/17, sděluje následující:

K předložené doplněné projektové dokumentaci, řešící likvidace splaškových vod z rodinného domu pomocí domovní čistírny odpadních vod Envi-pur Biocleaner BC 6 PP Optima, vydáváme souhlasné stanovisko.

Jako organizace vykonávající správu vodního toku požadujeme:

- Ve stavebním povolení bude uvedena osoba odpovědná za zajištění staveniště pro případ ohrožení stavby povodní.
- Po celou dobu stavby bude přilehlé koryto vodního toku a jeho záplavové území udržováno čisté a v plné kapacitě; tj. bude dbáno, aby se do nich nedostal např. výkopek a stavební materiál, pokud se tak stane, bude neprodleně odstraněn.

Upozorňujeme, že musí být plněna ustanovení nařízení vlády č. 401/2015, Sb., o ukazatelích a hodnotách přípustného znečištění povrchových a odpadních vod, náležitostech povolení k vypouštění odpadních vod do vod povrchových a do kanalizací a o citlivých oblastech, v platném znění.

Předložené doklady si ponecháváme pro vlastní potřebu.

Ing. Ondřej Palička
ředitel organizace



Lesy hl. m. Prahy
Práčská 1885, 106 00 Praha 10
www.lesypraha.cz
IČO: 247650, DIČ: CZ45247650
č. 20

Rozdělovník:

- OCP MHMP, odd. péče o zeleň, Jungmannova 35, 110 00 Praha 1
- vlastní

Ing. Jakub Horner
Sudoměřická 33
130 00 Praha 3

datum: 08. 02. 2021

vaše zn.:

naše zn.: 68/2021/ VT_0191/19

odesílatel: Ing. Petrák, petrak@lesy-praha.cz**Věc: Likvidace splaškových vod z RD na pozemku parc.č. 2627, k.ú. Záběhllice, Praha 10, Nad elektrárnou 1734/13 - územní souhlas a souhlas s provedením ohlášeného stavebního záměru**

Organizace Lesy hl. m. Prahy vykonávající správu vodního toku Slatinský potok, dle zřizovací listiny, k předložené dokumentaci pro územní souhlas a souhlas s provedením ohlášeného stavebního záměru výše uvedené stavby - Likvidace odpadních vod ze stávajícího objektu, na pozemku parc.č. 2627, k.ú. Záběhllice, Praha 10, ulice Nad elektrárnou 1734/13, sděluje následující:

K předložené doplněné projektové dokumentaci, řešící likvidace splaškových vod z rodinného domu pomocí domovní čistírny odpadních vod Envi-pur Biocleaner BC 4 PP Optima, vydáváme souhlasné stanovisko.

Jako organizace vykonávající správu vodního toku požadujeme:

- Ve stavebním povolení bude uvedena osoba odpovědná za zajištění staveniště pro případ ohrožení stavby povodní.
- Po celou dobu stavby bude přilehlé koryto vodního toku a jeho záplavové území udržováno čisté a v plné kapacitě; tj. bude dbáno, aby se do nich nedostal např. výkopek a stavební materiál, pokud se tak stane, bude neprodleně odstraněn.

Upozorňujeme, že musí být plněna ustanovení nařízení vlády č. 401/2015, Sb., o ukazatelích a hodnotách přípustného znečištění povrchových a odpadních vod, náležitostech povolení k vypouštění odpadních vod do vod povrchových a do kanalizací a o citlivých oblastech, v platném znění.

Předložené doklady si ponecháváme pro vlastní potřebu.

Ing. Ondřej Palička
ředitel organizace**Lesy hl. m. Prahy**
Práčská 1885, 106 00 Praha 10
www.lesypraha.cz
IČ: 45247650, DIČ: CZ45247650
č. 20

Rozdělovník:

- OCP MHMP, odd. péče o zeleň, Jungmannova 35, 110 00 Praha 1
- vlastní

Lesy hl. m. Prahy
Práčská 1885, 106 00 Praha 10 – Záběhllice
tel.: + 420 272 081 800, info@lesy-praha.cz, www.lesypraha.czIČO: 45247650
DIČ: CZ 45247650
číslo účtu: 2000780018/6000

Interní sdělení

Vážený pan
Petr Stejskal
vedoucí referátu výkoku vlastnických
práv
OMP

odbor **OŽP**
oddělení
referent **Diana Jarošová**
datum **16. 12. 2021**
číslo jednací

věc **Vyjádření OŽP k žádosti o souhlas majitele dotčeného pozemku parc. č. 3098/1 v k.ú. Michle k žádosti o vydání souhlasu k projektové dokumentaci - vybudování 3 domovních čistíren odpadních vod pro domy č. p. 1737, 1736 a 1734, Praha - Záběhllice v ulici Nad Elektrárnou**

Vážený pane vedoucí,

k Vašemu IS č. j. P10-477210/2021, kde náš odbor žádáte o vyjádření k žádosti Ing. Jakuba Hornera pro akci „Stavba domovních čističek odpadních vod k č. p. 1737, 1736 a 1734, Praha - Záběhllice“ uvádíme následující. Jako správce ploch veřejné zeleně nejsme touto stavbou nijak dotčeni, tudíž se stavbou souhlasíme.

S pozdravem



Bc. Martin Pecánek

vedoucí odboru životního prostředí



**Městská
část
Praha 10**

1

Úřad městské části Praha 10
Odbor životního prostředí, dopravy
a rozvoje

Vážený pan
Ing. Jakub Horner
Sudoměřská 33
130 00 PRAHA 3

Váš dopis zn.:
Naše značka: P10-076371/2019
Vyřizuje/linka: viz níže
V Praze dne: 16. 7. 2019

Závazné koordinované stanovisko a vyjádření odboru životního prostředí, dopravy a rozvoje ÚMČ Praha 10 dle § 149 a § 154 zákona č. 500/2004 Sb., správní řád, v platném znění, jako dotčeného orgánu státní správy dle § 4 odst. 7 zákona č. 183/2006 Sb., o územním plánování a stavebním řádu, v platném znění, ke stavbě:

„Likvidace splaškových vod z RD na parc. č. 2621 k. ú. Záběhllice“.

Dne 1. 7. 2019 podal Ing. Jakub Horner, nar. 4. 4. 1987, Sudoměřská 33, Praha 3, v zastoupení na základě plné moci ze dne 14. 5. 2019 od [redacted] na odbor životního prostředí, dopravy a rozvoje žádost o závazné stanovisko a vyjádření pro územní souhlas na stavbu výše uvedenou. Předložena byla autorizovaná dokumentace od Ing. Jana Mrkvičky, ČKAIT 0008157, z června 2019.

I. Závazné stanovisko dle § 149 zákona č. 500/2004 Sb., správní řád (v platném znění)

Městská část Praha 10 - odbor životního prostředí, dopravy a rozvoje Úřadu městské části Prahy 10 vydává z hlediska pozemních komunikací dle § 40 odst. 4 písm. d) zákona č. 13/1997 Sb., o pozemních komunikacích, v platném znění, a z hlediska bezpečnosti provozu dle § 124 odst. 5 písm. m) zákona č. 361/2000 Sb., o provozu na pozemních komunikacích, v platném znění, v souladu s § 32 odst. 2 zákona č. 131/2000 Sb., o hl. m. Praze, v platném znění, a ustanovením Přílohy č. 4 části A obecně závazné vyhlášky č. 55/2000 Sb. hl. m. Prahy, kterou se vydává Statut hl. m. Prahy, ve znění pozdějších předpisů, k územnímu řízení (Ing. Huryta/327):

Zájmy chráněné tímto zákonem nejsou dotčeny.

Z hlediska ochrany ovzduší dle § 11 odst. 3 zákona č. 201/2012 Sb., o ochraně ovzduší v platném znění v souladu s § 32 odst. 2 zákona č. 131/2000 Sb., o hl. m. Praze v platném znění a ustanovením Přílohy č. 4 části A obecně závazné vyhlášky č. 55/2000 Sb. hl. m. Prahy, kterou se vydává Statut hl. m. Prahy, ve znění pozdějších předpisů (Ing. Huryta/327):

Odbor životního prostředí, dopravy a rozvoje Úřadu MČ Praha 10 (dále jen OŽD) jako věcně a místně příslušný orgán ochrany ovzduší na základě žádosti výše uvedeného žadatele vydává dle přiložené projektové dokumentace jako dotčený orgán toto

Sídlo: Vršovická 68, 101 38 Praha 10

Úřední hodiny:

tel.: +420 267 093 111

Pracoviště: Vršovická 68, 101 38 Praha 10

Po 8:00—12:00 a 13:00—17:30

fax: +420 272 739 587

IČ: 00063941

St 8:00—12:00 a 13:00—17:30

<http://www.praha10.cz>

Bankovní spojení: Česká spořitelna, a.s., Praha, číslo účtu: 19-2000733369/0800

e-mail: posta@praha10.cz

závazné stanovisko:

OŽD Úřadu MČ Praha 10 **souhlasí** s provedením stavební činnosti jako stacionárního zdroje znečišťování ovzduší neuvedeného v příloze č. 2 k zákonu o ochraně ovzduší v rámci výše uvedené stavby **za následujících podmínek:**

- Při stavebních pracích a při transportu odpadu budou uplatňována opatření k maximálnímu snížení prašnosti např. skrápění, opatrná manipulace se stavebním odpadem.
- V případě, že dojde ke znečištění veřejných komunikací, bude neprodleně provedeno jejich očištění.

Odůvodnění:

Jediným nevyjmenovaným zdrojem znečišťování ovzduší, identifikovaným v dané věci, jsou činnosti spojené s realizací likvidace splaškových vod z RD – stavby ČOV. Za účelem maximálního snížení prašnosti při činnostech spojených s realizací stavby byly v závazné části pro tyto činnosti stanoveny podmínky. V případě činností při výstavbě se jedná o dočasný zdroj, který po dokončení stavebního záměru zanikne. Při důsledném dodržování stanovených podmínek lze vliv navržených stavebních činností na kvalitu ovzduší v lokalitě záměru **považovat za přijatelný.**

Z hlediska odpadového hospodářství dle § 79 odst. 4 zákona č. 185/2001 Sb., o odpadech v platném znění (dále jen „zákon o odpadech“), ve spojení s ustanovením § 32 odst. 1 zákona č. 131/2000 Sb., o hlavním městě Praze, v platném znění, a § 4 a přílohou č. 4 obecně závazné vyhlášky č. 55/2000 Sb. hl. m. Prahy, kterou se vydává Statut hlavního města Prahy, ve znění pozdějších předpisů (Ing. Huryta/327):

vydává na základě posouzení předložené projektové dokumentace **souhlasné stanovisko** k řízení podle zvláštního právního předpisu z hlediska zákona o odpadech.

Odůvodnění:

Předložený stavební záměr řeší realizaci likvidace splaškových vod z RD – stavbu ČOV. Dle předložené projektové dokumentace nepoužité stavební odpady budou tříděny dle jednotlivých kategorií a druhů a následně předány v souladu s § 16 písm. c) oprávněné osobě, a to přednostně k recyklaci či dalšímu využití. Zbylé odpady nevhodné k využití budou odváženy ke konečnému odstranění na příslušnou skládku.

Po prostudování předloženého stavebního záměru dospěl správní orgán k závěru, že při dodržování postupů uvedených v projektové dokumentaci bude při realizaci nakládáno s odpady v souladu se zákonem o odpadech č. 185/2001 Sb.

Poučení o opravném prostředku:

Toto je závazné koordinované stanovisko z hlediska výše uvedených zákonů ve smyslu § 149 správního řádu a § 4 stavebního zákona. Podle ustanovení § 149 správního řádu není závazné stanovisko samostatným rozhodnutím a nelze se proti němu odvolat. Obsah závazného stanoviska je závazný pro výrokovou část rozhodnutí vydaného podle zvláštních předpisů. Odvolat se proti obsahu závazného stanoviska lze až v rámci odvolání proti rozhodnutí příslušného správního orgánu.

Sídlo: Vršovická 68, 101 38 Praha 10
 Pracoviště: Vršovická 68, 101 38 Praha 10
 IČ: 00063941
 Bankovní spojení: Česká spořitelna, a.s., Praha, číslo účtu: 19-2000733369/0800

Úřední hodiny:
 Po 8:00—12:00 a 13:00—17:30
 St 8:00—12:00 a 13:00—17:30

tel.: +420 267 093 111
 fax: +420 272 739 587
<http://www.praha10.cz>
 e-mail: posta@praha10.cz

II. Vyjádření dle § 154 zákona č. 500/2004 Sb., správní řád (v platném znění):

Z hlediska ochrany přírody a městské zeleně dle § 77 zákona č. 114/1992 Sb., o ochraně přírody a krajiny, v platném znění (Ing. Huryta/327):

Upozorňujeme na nutnost ochrany dřevin a zelených ploch. Při stavbě musí být učiněna opatření, která zabrání pojezdům techniky a skladování materiálu na těchto plochách. Zařízení staveniště bude umístěno mimo plochy zeleně.

Po dobu stavební činnosti bude dodržována norma ČSN 83 9061 Technologie vegetačních úprav v krajině – Ochrana stromů, porostů a vegetačních ploch při stavebních pracích. Dodržením uvedené ČSN lze zamezit případnému porušení základní povinnosti vyplývající z výše uvedeného zákona, tj. že všechny dřeviny jsou chráněny před jejich poškozováním.

Z hlediska ochrany zemědělského půdního fondu dle § 15 písm. n) a dále v souladu s § 21 odst. 3 zákona č. 334/1992 Sb., o ochraně zemědělského půdního fondu, v platném znění (dále jen „zákon o ochraně ZPF“), ve spojení s ust. § 32 odst. 1 zákona č. 131/2000 Sb., o hl. m. Praze, v platném znění, a § 4 a přílohou č. 4 obecně závazné vyhlášky č. 55/2000 Sb. hl. m. Prahy, kterou se vydává Statut hlavního města Prahy, ve znění pozdějších předpisů (Bc. Bartolotti/480):

Stavbou je dotčen zemědělský půdní fond – parc. č. 2621 k. ú. Záběhllice, který se nachází na nezastavěné části zastavěného stavebního pozemku parc. č. 2620 k. ú. Záběhllice. Z tohoto důvodu, dle ust. § 9 odst. 2 písm. b) bodu 3 zákona, není třeba souhlasu orgánu ZPF s odnětím.

Upozorňujeme stavebníka na povinnosti uvedené v § 8 odst. 1 písm. a) výše uvedeného zákona, kdy právnické a fyzické osoby jsou **povinny při stavební činnosti nebo terénních úpravách skrývat odděleně svrchní kulturní vrstvu půdy, popřípadě i hlouběji uložené zúrodnění schopné zeminy na celé dotčené ploše** a zajistit jejich hospodárné využití nebo řádné uskladnění pro účely rekultivace anebo zajistit na vlastní náklad jejich odvoz a rozprostření na plochy určené orgánem ochrany ZPF.

Doporučujeme, aby skrytá kulturní vrstva půdy byla zpětně využita na vylepšení půdních poměrů v místě stavby.



Ing. Daniel Cech

vedoucí oddělení státní správy - životní prostředí a doprava

Úřad městské části Praha 10
Odbor životního prostředí,
dopravy a rozvoje
Vršovická 68, 101 38 Praha 10
-14-

Sídlo: Vršovická 68, 101 38 Praha 10

Pracoviště: Vršovická 68, 101 38 Praha 10

IČ: 00063941

Bankovní spojení: Česká spořitelna, a.s., Praha, číslo účtu: 19-2000733369/0800

Úřední hodiny:

Po 8:00—12:00 a 13:00—17:30

St 8:00—12:00 a 13:00—17:30

tel.: +420 267 093 111

fax: +420 272 739 587

<http://www.praha10.cz>

e-mail: posta@praha10.cz



**Městská
část
Praha 10**

1

Úřad městské části Praha 10
Odbor životního prostředí, dopravy
a rozvoje

Ing. Jakub Horner
Sudoměřská 33
130 00 PRAHA 3

Váš dopis zn.:
Naše značka: P10-076374/2019
Vyřizuje/linka: viz níže
V Praze dne: 12. 7. 2019

Závazné koordinované stanovisko a vyjádření odboru životního prostředí, dopravy a rozvoje ÚMČ Praha 10 dle § 149 a § 154 zákona č. 500/2004 Sb., správní řád, v platném znění, jako dotčeného orgánu státní správy dle § 4 odst. 7 zákona č. 183/2006 Sb., o územním plánování a stavebním řádu, v platném znění, ke stavbě:

„Likvidace splaškových vod z RD na parc. č. 2623, k.ú. Záběhllice“.

Dne 1. 7. 2019 podal Ing. Jakub Horner, nar. 4. 4. 1987, Sudoměřská 33, Praha 3, v zastoupení na základě plné moci ze dne 15. 5. 2019 od pana [redacted] na odbor životního prostředí, dopravy a rozvoje žádost o závazné stanovisko a vyjádření pro **územní souhlas** na stavbu výše uvedenou. Předložena byla autorizovaná dokumentace od Ing. Jana Mrkvičky, ČKAIT 0008157, z června 2019.

I. Závazné stanovisko dle § 149 zákona č. 500/2004 Sb., správní řád (v platném znění)

Městská část Praha 10 - odbor životního prostředí, dopravy a rozvoje Úřadu městské části Prahy 10 vydává z hlediska pozemních komunikací dle § 40 odst. 4 písm. d) zákona č. 13/1997 Sb., o pozemních komunikacích, v platném znění, a z hlediska bezpečnosti provozu dle § 124 odst. 5 písm. m) zákona č. 361/2000 Sb., o provozu na pozemních komunikacích, v platném znění, v souladu s § 32 odst. 2 zákona č. 131/2000 Sb., o hl. m. Praze, v platném znění, a ustanovením Přílohy č. 4 části A obecně závazné vyhlášky č. 55/2000 Sb. hl. m. Prahy, kterou se vydává Statut hl. m. Prahy, ve znění pozdějších předpisů, k územnímu řízení (Ing. Huryta/327):

Zájmy chráněné tímto zákonem nejsou dotčeny.

Z hlediska ochrany ovzduší dle § 11 odst. 3 zákona č. 201/2012 Sb., o ochraně ovzduší v platném znění v souladu s § 32 odst. 2 zákona č. 131/2000 Sb., o hl. m. Praze v platném znění a ustanovením Přílohy č. 4 části A obecně závazné vyhlášky č. 55/2000 Sb. hl. m. Prahy, kterou se vydává Statut hl. m. Prahy, ve znění pozdějších předpisů (Ing. Huryta/327):

Sídlo: Vršovická 68, 101 38 Praha 10
Pracoviště: Vršovická 68, 101 38 Praha 10
IČ: 00063941

Úřední hodiny:
Po 8:00—12:00 a 13:00—17:30
St 8:00—12:00 a 13:00—17:30

tel.: +420 267 093 111
fax: +420 272 739 587
<http://www.praha10.cz>
e-mail: posta@praha10.cz

Bankovní spojení: Česká spořitelna, a.s., Praha, číslo účtu: 19-2000733369/0800

Odbor životního prostředí, dopravy a rozvoje Úřadu MČ Praha 10 (dále jen OŽD) jako věcně a místně příslušný orgán ochrany ovzduší na základě žádosti výše uvedeného žadatele vydává dle přiložené projektové dokumentace jako dotčený orgán toto

závazné stanovisko:

OŽD Úřadu MČ Praha 10 **souhlasí** s provedením stavební činnosti jako stacionárního zdroje znečišťování ovzduší neuvedeného v příloze č. 2 k zákonu o ochraně ovzduší v rámci výše uvedené stavby **za následujících podmínek:**

- Při stavebních pracích a při transportu odpadu budou uplatňována opatření k maximálnímu snížení prašnosti např. skrápění, opatrná manipulace se stavebním odpadem.
- V případě, že dojde ke znečištění veřejných komunikací, bude neprodleně provedeno jejich očištění.

Odůvodnění:

Jediným nevyjmenovaným zdrojem znečišťování ovzduší, identifikovaným v dané věci, jsou činnosti spojené s realizací likvidace splaškových vod z RD – stavby ČOV. Za účelem maximálního snížení prašnosti při činnostech spojených s realizací stavby byly v závazné části pro tyto činnosti stanoveny podmínky. V případě činností při výstavbě se jedná o dočasný zdroj, který po dokončení stavebního záměru zanikne. Při důsledném dodržování stanovených podmínek lze vliv navržených stavebních činností na kvalitu ovzduší v lokalitě záměru **považovat za přijatelný.**

Z hlediska odpadového hospodářství dle § 79 odst. 4 zákona č. 185/2001 Sb., o odpadech v platném znění (dále jen „zákon o odpadech“), ve spojení s ustanovením § 32 odst. 1 zákona č. 131/2000 Sb., o hlavním městě Praze, v platném znění, a § 4 a přílohou č. 4 obecně závazné vyhlášky č. 55/2000 Sb. hl. m. Prahy, kterou se vydává Statut hlavního města Prahy, ve znění pozdějších předpisů (Ing. Huryta/327):

vydává na základě posouzení předložené projektové dokumentace **souhlasné stanovisko** k řízení podle zvláštního právního předpisu z hlediska zákona o odpadech.

Odůvodnění:

Předložený stavební záměr řeší realizaci likvidace splaškových vod z RD – stavbu ČOV. Dle předložené projektové dokumentace nepoužité stavební odpady budou tříděny dle jednotlivých kategorií a druhů a následně předány v souladu s § 16 písm. c) oprávněné osobě, a to přednostně k recyklaci či dalšímu využití. Zbylé odpady nevhodné k využití budou odváženy ke konečnému odstranění na příslušnou skládku.

Po prostudování předloženého stavebního záměru dospěl správní orgán k závěru, že při dodržování postupů uvedených v projektové dokumentaci bude při realizaci nakládáno s odpady v souladu se zákonem o odpadech č. 185/2001 Sb.

Poučení o opravném prostředku:

Toto je závazné koordinované stanovisko z hlediska výše uvedených zákonů ve smyslu § 149 správního řádu a § 4 stavebního zákona. Podle ustanovení § 149 správního řádu není závazné stanovisko samostatným rozhodnutím a nelze se proti němu odvolat. Obsah závazného stanoviska je závazný pro výrokovou část rozhodnutí vydaného podle zvláštních předpisů. Odvolat se proti obsahu závazného stanoviska lze až v rámci odvolání proti rozhodnutí příslušného správního orgánu.

Sídlo: Vršovická 68, 101 38 Praha 10

Úřední hodiny:

tel.: +420 267 093 111

Pracoviště: Vršovická 68, 101 38 Praha 10

Po 8:00—12:00 a 13:00—17:30

fax: +420 272 739 587

IČ: 00063941

St 8:00—12:00 a 13:00—17:30

<http://www.praha10.cz>

Bankovní spojení: Česká spořitelna, a.s., Praha, číslo účtu: 19-2000733369/0800

e-mail: posta@praha10.cz

II. Vyjádření dle § 154 zákona č. 500/2004 Sb., správní řád (v platném znění):

Z hlediska ochrany přírody a městské zeleně dle § 77 zákona č. 114/1992 Sb., o ochraně přírody a krajiny, v platném znění (Ing. Huryta/327):

Upozorňujeme na nutnost ochrany dřevin a zelených ploch. Při stavbě musí být učiněna opatření, která zabrání pojezdům techniky a skladování materiálu na těchto plochách. Zařízení staveniště bude umístěno mimo plochy zeleně.

Po dobu stavební činnosti bude dodržována norma ČSN 83 9061 Technologie vegetačních úprav v krajině – Ochrana stromů, porostů a vegetačních ploch při stavebních pracích. Dodržením uvedené ČSN lze zamezit případnému porušení základní povinnosti vyplývající z výše uvedeného zákona, tj. že všechny dřeviny jsou chráněny před jejich poškozováním.

Z hlediska ochrany zemědělského půdního fondu dle § 15 písm. n) a dále v souladu s § 21 odst. 3 zákona č. 334/1992 Sb., o ochraně zemědělského půdního fondu, v platném znění (dále jen „zákon o ochraně ZPF“), ve spojení s ust. § 32 odst. 1 zákona č. 131/2000 Sb., o hl. m. Praze, v platném znění, a § 4 a přílohou č. 4 obecně závazné vyhlášky č. 55/2000 Sb. hl. m. Prahy, kterou se vydává Statut hlavního města Prahy, ve znění pozdějších předpisů (Bc. Bartolotti/480):

Stavbou je dotčen zemědělský půdní fond – parc. č. 2623 k. ú. Záběhllice, který se nachází na nezastavěné části zastavěného stavebního pozemku parc. č. 2622 k. ú. Záběhllice. Z tohoto důvodu, dle ust. § 9 odst. 2 písm. b) bodu 3 zákona, není třeba souhlasu orgánu ZPF s odnětím.

Upozorňujeme stavebníka na povinnosti uvedené v § 8 odst. 1 písm. a) výše uvedeného zákona, kdy právnické a fyzické osoby jsou **povinny při stavební činnosti nebo terénních úpravách skrývat odděleně svrchní kulturní vrstvu půdy, popřípadě i hlouběji uložené zúrodnění schopné zeminy na celé dotčené ploše a zajistit jejich hospodárné využití nebo řádné uskladnění pro účely rekultivace** anebo zajistit na vlastní náklad jejich odvoz a rozprostření na plochy určené orgánem ochrany ZPF.

Doporučujeme, aby skrytá kulturní vrstva půdy byla zpětně využita na vylepšení půdních poměrů v místě stavby.



Ing. Daniel Čech

vedoucí oddělení státní správy - životní prostředí a doprava

Úřad městské části Praha 10
Odbor životního prostředí,
dopravy a rozvoje
Vršovická 68, 101 38 Praha 10
-14-

Sídlo: Vršovická 68, 101 38 Praha 10

Pracoviště: Vršovická 68, 101 38 Praha 10

IČ: 00063941

Bankovní spojení: Česká spořitelna, a.s., Praha, číslo účtu: 19-2000733369/0800

Úřední hodiny:

Po 8:00—12:00 a 13:00—17:30

St 8:00—12:00 a 13:00—17:30

tel.: +420 267 093 111

fax: +420 272 739 587

<http://www.praha10.cz>

e-mail: posta@praha10.cz



**Městská
část
Praha 10**

1

Úřad městské části Praha 10
Odbor životního prostředí, dopravy
a rozvoje

Vážený pan
Ing. Jakub Horner
Sudoměřská 33
130 00 PRAHA 3

Váš dopis zn.:
Naše značka: P10-076374/2019
Vyřizuje/linka: viz níže
V Praze dne: 12. 7. 2019

Závazné koordinované stanovisko a vyjádření odboru životního prostředí, dopravy a rozvoje ÚMČ Praha 10 dle § 149 a § 154 zákona č. 500/2004 Sb., správní řád, v platném znění, jako dotčeného orgánu státní správy dle § 4 odst. 7 zákona č. 183/2006 Sb., o územním plánování a stavebním řádu, v platném znění, ke stavbě:

„Likvidace splaškových vod z RD na parc. č. 2627, k.ú. Záběhlíce“.

Dne 1. 7. 2019 podal Ing. Jakub Horner, nar. 4. 4. 1987, Sudoměřská 33, Praha 3, v zastoupení na základě plné moci ze dne 16. 5. 2019 od paní [REDAKCE], 10, na odbor životního prostředí, dopravy a rozvoje žádost o závazné stanovisko a vyjádření pro **územní souhlas** na stavbu výše uvedenou. Předložena byla autorizovaná dokumentace od Ing. Jana Mrkvičky, ČKAIT 0008157, z června 2019.

I. Závazné stanovisko dle § 149 zákona č. 500/2004 Sb., správní řád (v platném znění)

Městská část Praha 10 - odbor životního prostředí, dopravy a rozvoje Úřadu městské části Prahy 10 vydává z hlediska pozemních komunikací dle § 40 odst. 4 písm. d) zákona č. 13/1997 Sb., o pozemních komunikacích, v platném znění, a z hlediska bezpečnosti provozu dle § 124 odst. 5 písm. m) zákona č. 361/2000 Sb., o provozu na pozemních komunikacích, v platném znění, v souladu s § 32 odst. 2 zákona č. 131/2000 Sb., o hl. m. Praze, v platném znění, a ustanovením Přílohy č. 4 části A obecně závazné vyhlášky č. 55/2000 Sb. hl. m. Prahy, kterou se vydává Statut hl. m. Prahy, ve znění pozdějších předpisů, k územnímu řízení (Ing. Huryta/327):

Zájmy chráněné tímto zákonem nejsou dotčeny.

Z hlediska ochrany ovzduší dle § 11 odst. 3 zákona č. 201/2012 Sb., o ochraně ovzduší v platném znění v souladu s § 32 odst. 2 zákona č. 131/2000 Sb., o hl. m. Praze v platném znění a ustanovením Přílohy č. 4 části A obecně závazné vyhlášky č. 55/2000 Sb. hl. m. Prahy, kterou se vydává Statut hl. m. Prahy, ve znění pozdějších předpisů (Ing. Huryta/327):

Sídlo: Vršovická 68, 101 38 Praha 10
Pracoviště: Vršovická 68, 101 38 Praha 10
IČ: 00063941
Bankovní spojení: Česká spořitelna, a.s., Praha, číslo účtu: 19-2000733369/0800

Úřední hodiny:
Po 8:00—12:00 a 13:00—17:30
St 8:00—12:00 a 13:00—17:30

tel.: +420 267 093 111
fax: +420 272 739 587
<http://www.praha10.cz>
e-mail: posta@praha10.cz

Odbor životního prostředí, dopravy a rozvoje Úřadu MČ Praha 10 (dále jen OŽD) jako věcně a místně příslušný orgán ochrany ovzduší na základě žádosti výše uvedeného žadatele vydává dle přiložené projektové dokumentace jako dotčený orgán toto

závazné stanovisko:

OŽD Úřadu MČ Praha 10 **souhlasí** s provedením stavební činnosti jako stacionárního zdroje znečišťování ovzduší neuvedeného v příloze č. 2 k zákonu o ochraně ovzduší v rámci výše uvedené stavby za **následujících podmínek**:

- Při stavebních pracích a při transportu odpadu budou uplatňována opatření k maximálnímu snížení prašnosti např. skrápění, opatrná manipulace se stavebním odpadem.
- V případě, že dojde ke znečištění veřejných komunikací, bude neprodleně provedeno jejich očištění.

Odůvodnění:

Jediným nevyjmenovaným zdrojem znečišťování ovzduší, identifikovaným v dané věci, jsou činnosti spojené s realizací likvidace splaškových vod z RD – stavby ČOV. Za účelem maximálního snížení prašnosti při činnostech spojených s realizací stavby byly v závazné části pro tyto činnosti stanoveny podmínky. V případě činností při výstavbě se jedná o dočasný zdroj, který po dokončení stavebního záměru zanikne. Při důsledném dodržování stanovených podmínek lze vliv navržených stavebních činností na kvalitu ovzduší v lokalitě záměru **považovat za přijatelný**.

Z hlediska odpadového hospodářství dle § 79 odst. 4 zákona č. 185/2001 Sb., o odpadech v platném znění (dále jen „zákon o odpadech“), ve spojení s ustanovením § 32 odst. 1 zákona č. 131/2000 Sb., o hlavním městě Praze, v platném znění, a § 4 a přílohou č. 4 obecně závazné vyhlášky č. 55/2000 Sb. hl. m. Prahy, kterou se vydává Statut hlavního města Prahy, ve znění pozdějších předpisů (Ing. Huryta/327):

vydává na základě posouzení předložené projektové dokumentace **souhlasné stanovisko** k řízení podle zvláštního právního předpisu z hlediska zákona o odpadech.

Odůvodnění:

Předložený stavební záměr řeší realizaci likvidace splaškových vod z RD – stavbu ČOV. Dle předložené projektové dokumentace nepoužité stavební odpady budou tříděny dle jednotlivých kategorií a druhů a následně předány v souladu s § 16 písm. c) oprávněně osobě, a to přednostně k recyklaci či dalšímu využití. Zbylé odpady nevhodné k využití budou odváženy ke konečnému odstranění na příslušnou skládku.

Po prostudování předloženého stavebního záměru dospěl správní orgán k závěru, že při dodržování postupů uvedených v projektové dokumentaci bude při realizaci nakládáno s odpady v souladu se zákonem o odpadech č. 185/2001 Sb.

Poučení o opravném prostředku:

Toto je závazné koordinované stanovisko z hlediska výše uvedených zákonů ve smyslu § 149 správního řádu a § 4 stavebního zákona. Podle ustanovení § 149 správního řádu není závazné stanovisko samostatným rozhodnutím a nelze se proti němu odvolat. Obsah závazného stanoviska je závazný pro výrokovou část rozhodnutí vydaného podle zvláštních předpisů. Odvolat se proti obsahu závazného stanoviska lze až v rámci odvolání proti rozhodnutí příslušného správního orgánu.

Sídlo: Vršovická 68, 101 38 Praha 10
Pracoviště: Vršovická 68, 101 38 Praha 10
IČ: 00063941

Úřední hodiny:
Po 8:00—12:00 a 13:00—17:30
St 8:00—12:00 a 13:00—17:30

tel.: +420 267 093 111
fax: +420 272 739 587
<http://www.praha10.cz>
e-mail: posta@praha10.cz

Bankovní spojení: Česká spořitelna, a.s., Praha, číslo účtu: 19-2000733369/0800

Odbor životního prostředí, dopravy a rozvoje Úřadu MČ Praha 10 (dále jen OŽD) jako věcně a místně příslušný orgán ochrany ovzduší na základě žádosti výše uvedeného žadatele vydává dle přiložené projektové dokumentace jako dotčený orgán toto

závazné stanovisko:

OŽD Úřadu MČ Praha 10 **souhlasí** s provedením stavební činnosti jako stacionárního zdroje znečišťování ovzduší neuvedeného v příloze č. 2 k zákonu o ochraně ovzduší v rámci výše uvedené stavby za následujících podmínek:

- Při stavebních pracích a při transportu odpadu budou uplatňována opatření k maximálnímu snížení prašnosti např. skrápění, opatrná manipulace se stavebním odpadem.
- V případě, že dojde ke znečištění veřejných komunikací, bude neprodleně provedeno jejich očištění.

Odůvodnění:

Jediným nevyjmenovaným zdrojem znečišťování ovzduší, identifikovaným v dané věci, jsou činnosti spojené s realizací likvidace splaškových vod z RD – stavby ČOV. Za účelem maximálního snížení prašnosti při činnostech spojených s realizací stavby byly v závazné části pro tyto činnosti stanoveny podmínky. V případě činností při výstavbě se jedná o dočasný zdroj, který po dokončení stavebního záměru zanikne. Při důsledném dodržování stanovených podmínek lze vliv navržených stavebních činností na kvalitu ovzduší v lokalitě záměru **považovat za přijatelný**.

Z hlediska odpadového hospodářství dle § 79 odst. 4 zákona č. 185/2001 Sb., o odpadech v platném znění (dále jen „zákon o odpadech“), ve spojení s ustanovením § 32 odst. 1 zákona č. 131/2000 Sb., o hlavním městě Praze, v platném znění, a § 4 a přílohou č. 4 obecně závazné vyhlášky č. 55/2000 Sb. hl. m. Prahy, kterou se vydává Statut hlavního města Prahy, ve znění pozdějších předpisů (Ing. Huryta/327):

vydává na základě posouzení předložené projektové dokumentace **souhlasné stanovisko** k řízení podle zvláštního právního předpisu z hlediska zákona o odpadech.

Odůvodnění:

Předložený stavební záměr řeší realizaci likvidace splaškových vod z RD – stavbu ČOV. Dle předložené projektové dokumentace nepoužité stavební odpady budou tříděny dle jednotlivých kategorií a druhů a následně předány v souladu s § 16 písm. c) oprávněně osobě, a to přednostně k recyklaci či dalšímu využití. Zbylé odpady nevhodné k využití budou odváženy ke konečnému odstranění na příslušnou skládku.

Po prostudování předloženého stavebního záměru dospěl správní orgán k závěru, že při dodržování postupů uvedených v projektové dokumentaci bude při realizaci nakládáno s odpady v souladu se zákonem o odpadech č. 185/2001 Sb.

Poučení o opravném prostředku:

Toto je závazné koordinované stanovisko z hlediska výše uvedených zákonů ve smyslu § 149 správního řádu a § 4 stavebního zákona. Podle ustanovení § 149 správního řádu není závazné stanovisko samostatným rozhodnutím a nelze se proti němu odvolat. Obsah závazného stanoviska je závazný pro výrokovou část rozhodnutí vydaného podle zvláštních předpisů. Odvolat se proti obsahu závazného stanoviska lze až v rámci odvolání proti rozhodnutí příslušného správního orgánu.

Sídlo: Vršovická 68, 101 38 Praha 10

Úřední hodiny:

tel.: +420 267 093 111

Pracoviště: Vršovická 68, 101 38 Praha 10

Po 8:00—12:00 a 13:00—17:30

fax: +420 272 739 587

IČ: 00063941

St 8:00—12:00 a 13:00—17:30

<http://www.praha10.cz>

Bankovní spojení: Česká spořitelna, a.s., Praha, číslo účtu: 19-2000733369/0800

e-mail: posta@praha10.cz

II. Vyjádření dle § 154 zákona č. 500/2004 Sb., správní řád (v platném znění):

Z hlediska ochrany přírody a městské zeleně dle § 77 zákona č. 114/1992 Sb., o ochraně přírody a krajiny, v platném znění (Ing. Huryta/327):

Upozorňujeme na nutnost ochrany dřevin a zelených ploch. Při stavbě musí být učiněna opatření, která zabrání pojezdům techniky a skladování materiálu na těchto plochách. Zařízení staveniště bude umístěno mimo plochy zeleně.

Po dobu stavební činnosti bude dodržována norma ČSN 83 9061 Technologie vegetačních úprav v krajině – Ochrana stromů, porostů a vegetačních ploch při stavebních pracích. Dodržením uvedené ČSN lze zamezit případnému porušení základní povinnosti vyplývající z výše uvedeného zákona, tj. že všechny dřeviny jsou chráněny před jejich poškozováním.

Z hlediska ochrany zemědělského půdního fondu dle § 15 písm. n) a dále v souladu s § 21 odst. 3 zákona č. 334/1992 Sb., o ochraně zemědělského půdního fondu, v platném znění (dále jen „zákon o ochraně ZPF“), ve spojení s ust. § 32 odst. 1 zákona č. 131/2000 Sb., o hl. m. Praze, v platném znění, a § 4 a přílohou č. 4 obecně závazné vyhlášky č. 55/2000 Sb. hl. m. Prahy, kterou se vydává Statut hlavního města Prahy, ve znění pozdějších předpisů (Bc. Bartolotti/480):

Stavbou je dotčen zemědělský půdní fond – parc. č. 2627 k. ú. Záběhllice, který se nachází na nezastavěné části zastavěného stavebního pozemku parc. č. 2626 k. ú. Záběhllice. Z tohoto důvodu, dle ust. § 9 odst. 2 písm. b) bodu 3 zákona, není třeba souhlasu orgánu ZPF s odnětím.

Upozorňujeme stavebníka na povinnosti uvedené v § 8 odst. 1 písm. a) výše uvedeného zákona, kdy právnické a fyzické osoby jsou **povinny při stavební činnosti nebo terénních úpravách skrývat odděleně svrchní kulturní vrstvu půdy, popřípadě i hlouběji uložené zúrodnění schopné zeminy na celé dotčené ploše** a zajistit jejich hospodárné využití nebo řádné uskladnění pro účely rekultivace anebo zajistit na vlastní náklad jejich odvoz a rozproštění na plochy určené orgánem ochrany ZPF.

Doporučujeme, aby skrytá kulturní vrstva půdy byla zpětně využita na vylepšení půdních poměrů v místě stavby.



Ing. Daniel Čech
vedoucí oddělení státní správy - životní prostředí a doprava

Úřad městské části Praha 10
Odbor životního prostředí,
dopravy a rozvoje
Vršovická 68, 101 38 Praha 10

Sídlo: Vršovická 68, 101 38 Praha 10
Pracoviště: Vršovická 68, 101 38 Praha 10
IČ: 00063941
Bankovní spojení: Česká spořitelna, a.s., Praha, číslo účtu: 19-2000733369/0800

Úřední hodiny:
Po 8:00—12:00 a 13:00—17:30
St 8:00—12:00 a 13:00—17:30

tel.: +420 267 093 111
fax: +420 272 739 587
<http://www.praha10.cz>
e-mail: posta@praha10.cz



Příloha č. 5 – Vyjádření MHMP – Odbor ochrany prostředí

HLAVNÍ MĚSTO PRAHA
MAGISTRÁT HLAVNÍHO MĚSTA PRAHY
Odbor ochrany prostředí
Oddělení posuzování vlivů na životní prostředí



Horner Jakub Ing.
Sudoměřská 33
130 00 Praha 3

Váš dopis zn./ze dne:

Č. j.:

MHMP 594627/2020

Sp. zn.:

S-MHMP 0372899/2020 OCP

Vyřizuje/tel.:

RNDr. Helena Potměšilová, CSc.

236 004 422

Počet listů/příloh: 4/1

Datum:

29.04.2020

Likvidace odpadních vod z objektu na parc.č. 2621, k.ú. Záběhlice

Odbor ochrany prostředí Magistrátu hlavního města Prahy vydává pro účely územního rozhodnutí, územního souhlasu, pro postupy vedené podle části čtvrté (stavební řád), případně pro společné řízení podle stavebního zákona ke shora uvedené stavbě ve smyslu § 4 odst. 2 zákona č. 183/2006 Sb., o územním plánování a stavebním řádu, ve znění pozdějších předpisů, z hlediska ochrany složek životního prostředí závazná stanoviska a vyjádření dle zákona č. 500/2004 Sb., správní řád, ve znění pozdějších předpisů:

1. Z hlediska ochrany zemědělského půdního fondu dle § 15 písm. a) a h) a § 17a zákona č. 334/1992 Sb., o ochraně ZPF, v platném znění:

Ing. Radka Václová, tel.: 236 004 243, e-mail: radka.vaclova@praha.eu

Z hlediska ochrany zemědělského půdního fondu dle § 15 (mimo písm. a) a h)) zákona č. 334/1992 Sb., o ochraně zemědělského půdního fondu, ve znění pozdějších předpisů, a § 32 odst. 2 zákona č. 131/2000 Sb., o hlavním městě Praze, ve znění pozdějších předpisů, a Statutu hlavního města Prahy je příslušným orgánem státní správy Úřad městské části Praha 10.

Toto je vyjádření dle § 154 zákona č. 500/2004 Sb., správní řád, v platném znění.

Sídlo: Mariánské nám. 2/2, 110 01 Praha 1
Pracoviště: Jungmannova 35/29, 110 00 Praha 1
Kontaktní centrum: 12 444, fax: 236 007 157
E-mail: posta@praha.eu, ID DS: 48ia97h

2. Z hlediska lesů dle § 48 odst. 2 písm. c) zákona č. 289/1995 Sb., o lesích, v platném znění:

Ing. Roman Smetana, tel.: 236 004 382, e-mail: roman.smetana@praha.eu

Odbor ochrany prostředí Magistrátu hlavního města Prahy (dále jen OCP MHMP) jako příslušný orgán státní správy lesů podle § 31 odst. 2 zákona č. 131/2000 Sb., o hlavním městě Praze, ve znění pozdějších předpisů a podle § 48 odst. 2 písm. c) zákona č. 289/1995 Sb., o lesích a o změně a doplnění některých zákonů, ve znění pozdějších předpisů (dále jen lesní zákon), na základě žádosti ze dne 2.3.2020, o stanovisko ke stavbě s názvem „Likvidace odpadních vod z objektu na parc.č. 2621, k.ú. Záběhlice“, dle projektové dokumentace, kterou zpracoval Ing. Jakub Horner, IČO: 76670571, Sudoměřská 33, 130 00 Praha 3, v červnu 2019, vydává podle § 14 odst. 2 lesního zákona **souhlas k dotčení pozemků do vzdálenosti 50 m od okraje lesa** (les ve smyslu § 2 písm. a) zákona - tj. lesní porosty s jejich prostředím a pozemky určené k plnění funkcí lesa), kterými jsou tyto pozemky: **parc. č. 2582, parc. č. 2584/1 a parc. č. 2599/1 vše k. ú. Záběhlice.**

Odůvodnění:

Odboru ochrany prostředí byla předložena dokumentace stavby s názvem „Likvidace odpadních vod z objektu na parc.č. 2621, k.ú. Záběhlice“, kterou zpracoval Ing. Jakub Horner, IČO: 76670571, Sudoměřská 33, 130 00 Praha 3, v červnu 2019, vydává podle § 14 odst. 2 lesního zákona souhlas k dotčení pozemků do vzdálenosti 50. Do vzdálenosti 50 m od okraje lesa je na pozemcích parc. č. 2620 a parc. č. 2621 oba k. ú. Záběhlice navržena výstavba domovní čističky odpadních vod. Stávající rodinný dům bude napojen kanalizační přípojkou (PVC potrubí) na navrženou mechanicko – biologickou ČOV, odkud bude odtokové potrubí (PVC) v délce 27,4 m ústít do recipientu – Slatinský potok. Dále povede z ČOV kanalizační přípojka o délce 2,8 m do stávající akumulární nádrže. Minimální vzdálenost výstavby čističky odpadních vod od okraje nejbližšího lesního pozemku parc. č. 2599/1 k. ú. Záběhlice činí cca 3 m a v případě kanalizační přípojky na akumulární nádrž cca 4 m. Mezi nejbližším lesním pozemkem parc. č. 2599/1 k. ú. Záběhlice a předmětnou stavbou se nachází pozemek parc. č. 2599/5 k. ú. Záběhlice (ul. Nad Elektrárnou). Dle platného lesního hospodářského plánu se na nejbližším lesním pozemku parc. č. 2599/1 k. ú. Záběhlice nachází lesní porost s rozdílnou etáží se zastoupením modřinu ve věku 108 let a lesní porost se zastoupením lípy ve věku 56 let.

Vzhledem k výše uvedeným skutečnostem nemůže realizací záměru za předpokladu dodržování platných právních norem, zejména zákona o lesích, dojít k újmě na lesních pozemcích ani porostech. Upozorňujeme, že dle zákona si každý musí počínat tak, aby nedocházelo k ohrožování nebo poškozování lesů (§ 11 odst. 1 lesního zákona) a připomínáme některé další činnosti v lese zakázané dle § 20 lesního zákona, např. jezdit a stát s motorovými vozidly, znečišťovat les odpady.

Toto je **závazné stanovisko** dle § 149 zákona č. 500/2004 Sb., správní řád, v platném znění.

Poučení:

Závazné stanovisko ve smyslu ust. § 149 zákona č. 500/2004 Sb., správní řád, ve znění pozdějších předpisů, není samostatným rozhodnutím a nelze se proti němu odvolat. Jeho obsah je závazný pro výrokovou část správního rozhodnutí vydávaného podle zvláštních zákonů. Obsah závazného stanoviska lze napadnout v rámci odvolání proti rozhodnutí, které bylo závazným stanoviskem podmíněno, postupem dle ust. § 149 odst. 5 správního řádu.

3. Z hlediska nakládání s odpady dle § 79 odst. 4 písm. b) zákona č. 185/2001 Sb., o odpadech a o změně některých dalších zákonů, v platném znění:

Z hlediska nakládání s odpady dle § 79 odst. 4 písm. c) zákona č. 185/2001 Sb., o odpadech a o změně některých dalších zákonů, ve znění pozdějších předpisů, a § 32 odst. 2 zákona č. 131/2000 Sb., o hlavním městě Praze, ve znění pozdějších předpisů, a Statutu hlavního města Prahy je příslušným orgánem státní správy Úřad městské části Praha 10.

Toto je vyjádření dle § 154 zákona č. 500/2004 Sb., správní řád, v platném znění.

4. Z hlediska ochrany ovzduší dle zákona č. 201/2012 Sb., o ochraně ovzduší, ve znění pozdějších předpisů:

Ing. Michaela Rogozinská, tel.: 236 004 251, e-mail: michaela.rogozinska@praha.eu

Podkladem pro toto sdělení je projektová dokumentace „Likvidace odpadních vod z objektu na parc.č. 2621 v k. ú. Záběhlice“ (stupeň DUR + DSP), 06/2019, zpracovaná panem Ing. Jakubem Hornerem.

Předmětem předložené dokumentace je likvidace splaškových vod vyprodukovaných ve stávajícím rodinném domě v Praze 10. V rámci záměru bude zřízena certifikovaná mechanicko – biologická domovní čistírna odpadních vod, která splňuje klasifikaci výrobku označeného CE pro 4 ekvivalentní obyvatele a s předpokládaným denním množstvím odpadní vody ve výši 0,6 m³. Závazné stanovisko dle ust. § 11 odst. 3 zákona č. 201/2012 Sb., o ochraně ovzduší, ve znění pozdějších předpisů, se k vodním dílům určeným pro čištění odpadních vod do kapacity 50 ekvivalentních obyvatel, jejichž podstatnou součástí jsou výrobky označované CE podle zákona č. 22/1997 Sb., nevydává.

Dle zákona č. 201/2012 Sb., o ochraně ovzduší je domovní čistírna odpadních vod jedním nevyjmenovaným stacionárním zdrojem znečišťování ovzduší, neboť není uveden v příloze č. 2 k uvedenému zákonu. V souladu s ustanovením § 11 odst. 3 zákona č. 201/2012 Sb., o ochraně ovzduší, a § 32 odst. 2 zákona č. 131/2000 Sb., o hlavním městě Praze, ve znění pozdějších předpisů, a v souladu s ustanovením Přílohy č. 4 části A obecně závazné vyhlášky hlavního města Prahy č. 55/2000 Sb. HMP, kterou se vydává Statut hlavního města Prahy, ve znění pozdějších předpisů, je v tomto případě dotčeným orgánem státní správy úřad městské části Praha 10.

Toto je sdělení dle § 154 zákona č. 500/2004 Sb., správní řád, v platném znění.

5. Z hlediska ochrany přírody a krajiny podle zákona č. 114/1992 Sb., o ochraně přírody a krajiny, v platném znění (dále jen zákon):

Ing. Radka Václová, tel.: 236 004 243, e-mail: radka.vaclova@praha.eu

A) Závazné stanovisko k zásahu, který by mohl vést k poškození či zničení významného krajinného prvku nebo ohrožení či oslabení jeho ekologicko-stabilizační funkce:

Magistrát hl. m. Prahy, odbor ochrany prostředí (dále jen „OCP MHMP“), jako věcně příslušný orgán ochrany přírody podle ustanovení § 77 odst. 1 písm. a) zákona ve spojení s ustanovením § 31 odst. 2 zákona č. 131/2000 Sb., o hlavním městě Praze, ve znění pozdějších předpisů, vydává závazné stanovisko podle ustanovení § 4 odst. 2 zákona, kterým **souhlasí se zásahem do významného krajinného prvku** – vodního toku Slatinský potok na základě žádosti Ing. Jakuba Hornera, Sudoměřská 33, 130 00 Praha 3 podle projektové dokumentace „Likvidace odpadních vod z objektu na parc.č. 2621 v k.ú. Záběhllice“ ve stupni dokumentace ke společnému územnímu a stavebnímu řízení, vypracované Ing. Jakubem Hornerem v červnu 2019.

Odůvodnění:

Vodní tok je významným krajinným prvkem ve smyslu ust. § 3 odst. 1 písm. b) zákona. Ochrana významných krajinných prvků je pak zakotvena v ust. § 4 odst. 2 zákona. Významné krajinné prvky jsou podle tohoto ustanovení chráněny před poškozováním a ničením. Mohou se využívat pouze tak, aby nebyla narušena jejich obnova a nedošlo k ohrožení nebo oslabení jejich ekologicko - stabilizační funkce. Ekologická stabilita je schopnost ekologických systémů uchovat a reprodukovat své podstatné charakteristiky pomocí autoregulačních procesů. Je to schopnost ekosystémů vyrovnávat změny způsobené vnějšími i vnitřními činiteli a zachovávat své přirozené vlastnosti a funkce.

V ust. § 4 odst. 2 zákona je také stanoveno, že k zásahům, které by mohly vést k poškození, zničení nebo ohrožení významného krajinného prvku nebo ohrožení či oslabení jeho ekologicko-stabilizační funkce, je nezbytné vydání závazného stanoviska orgánu ochrany přírody. Mezi uvedené zásahy přitom citované ustanovení zákona v demonstračním výčtu řadí mj. i umístování staveb.

Předmětem předložené dokumentace je umístění a realizace čistírny odpadních vod za účelem likvidace splaškových vod ve stávajícím rodinném domě na pozemku parc.č. 2621 v k.ú. Záběhllice na území městské části Praha 10. Uvažovaná kanalizační přípojka v délce 1,3 m ústí ze stávajícího objektu do navrhované mechanicko-biologické čistírny odpadních vod. Z čistírny odpadních vod vede kanalizační přípojka o délce 2,8 m do stávající akumulární nádrže. Akumulační nádrž bude osazena oběžným čerpadlem vč. příslušenství a plovákových spínačů. Z akumulární nádrže povede kanalizační přípojka v délce 27,4 m s ústím do recipientu – Slatinského potoka. Na výústním potrubí bude osazena zpětná klapka jako ochrana čistírny odpadních vod proti zpětnému vzduťi.

Na základě posouzení předložené projektové dokumentace dospěl OCP MHMP k závěru, že během realizace předmětné stavby dojde k dočasnému oslabení ekologicko-stabilizačních funkcí toku stavební činností, avšak nemůže dojít k poškození či snad zničení tohoto významného krajinného prvku, protože stavba zachovává jeho veškeré ekologicko-stabilizační funkce.

Toto je **závazné stanovisko** dle § 149 zákona č. 500/2004 Sb., správní řád, v platném znění.

Poučení o opravném prostředku:

Závazné stanovisko ve smyslu ust. § 149 zákona č. 500/2004 Sb., správní řád, ve znění pozdějších předpisů, není samostatným rozhodnutím a nelze se proti němu odvolat. Jeho obsah je závazný pro výrokovou část správního rozhodnutí vydávaného podle zvláštních zákonů. V souladu s ust. § 4 odst. 9 zákona č. 183/2006 Sb., o územním plánování a stavebním řádu (stavební zákon), ve znění pozdějších předpisů, lze obsah závazného stanoviska napadnout pouze v rámci odvolání proti rozhodnutí, které bylo závazným stanoviskem podmíněno, a to ve lhůtě 1 roku ode dne vydání závazného stanoviska.

B)

OCP MHMP vyhodnotil záměr z hlediska možnosti jeho vlivu na lokality soustavy Natura 2000 a vydává stanovisko podle § 45i odst. 1 ve spojení s § 77a odst. 4 písm. n) zákona v tom smyslu, že **hodnocený záměr nemůže mít významný vliv** a to samostatně nebo ve spojení s jinými koncepcemi nebo záměry na žádnou evropsky významnou lokalitu ani ptačí oblast v územní působnosti OCP MHMP. OCP MHMP jako dotčený orgán ochrany přírody uplatňuje stanovisko k předloženému záměru v tom smyslu, že u něj vylučuje významný vliv na příznivý stav předmětu ochrany nebo celistvost evropsky významných lokalit nebo ptačích oblastí soustavy Natura 2000 v působnosti OCP MHMP.

Do působnosti OCP MHMP náleží evropsky významné lokality CZ0110142 – Blatov a Xaverovský háj, CZ0213779 - Břežanské údolí, CZ0110049 - Havránka a Salabka, CZ0110040 - Chuchelské háje, CZ0110154 - Kaňon Vltavy u Sedlce, CZ0113002 - Milíčovský les, CZ0113001 - Obora Hvězda, CZ0110050 - Prokopské údolí, CZ0113773 - Praha - Petřín. Ptačí oblasti nejsou na území hlavního města Prahy vymezeny.

Do vzdálenosti 0,5 km od navrženého záměru se nenachází žádná evropsky významná lokalita v působnosti OCP MHMP. Výše uvedený závěr orgánu ochrany přírody vychází z úvahy, že hodnocený záměr se nachází zcela mimo území evropsky významných lokalit a záměr může mít pouze lokální vliv dotýkající se vlastního území záměru a jeho nejbližšího okolí. Návrh záměru tedy nemůže mít vliv na chemismus půdy, obsah živin či vláhové poměry či způsob hospodaření na území evropsky významných lokalit. Záměr neovlivní porosty dřevin na území evropsky významných lokalit, jejich druhové složení bude zachováno.

Jako podklad pro vydání tohoto stanoviska sloužila OCP MHMP žádost o vydání tohoto stanoviska, Zásady managementu stanovišť druhů v evropsky významných lokalitách soustavy Natura 2000, Pravidla hospodaření pro typy lesních přírodních stanovišť v EVL

(zdroj https://www.mzp.cz/cz/evropsky_vyznamne_lokality) a plány péče pro jednotlivá zvláště chráněná území, mapy lokalit. Z těchto podkladů lze učinit kvalifikovaný závěr o možném vlivu na EVL v působnosti OCP MHMP.

Toto je vyjádření dle § 154 zákona č. 500/2004 Sb., správní řád, v platném znění.

C)

Dále OCP MHMP sděluje, že záměrem nejsou dotčeny dále vyjmenované zájmy chráněné zákonem. Záměr se nedotýká zvláště chráněných území kategorie přírodní památka, přírodní rezervace, ochranných pásem zvláště chráněných území, památných stromů, územního systému ekologické stability (ÚSES), ani ochrany krajinného rázu.

Z předložené projektové dokumentace je naprosto zřejmé, že záměr nemůže krajinný ráz ovlivnit, protože je situován pod zemí a navenek se projevuje jen minimálně (srov. např. rozsudek Nejvyššího správního soudu 7 As 23/2014 – 57 ze dne 11. 6. 2014). Vzhledem k výše uvedenému nejsou dány předpoklady pro postup dle § 12 odst. 2 zákona.

Toto je vyjádření dle § 154 zákona č. 500/2004 Sb., správní řád, v platném znění.

6. Z hlediska myslivosti dle § 67 zákona č. 449/2001 Sb., o myslivosti, v platném znění:

Ing. Roman Smetana, tel.: 236 004 382, e-mail: roman.smetana@praha.eu

Námi chráněné zájmy nejsou dotčeny.

Toto je vyjádření dle § 154 zákona č. 500/2004 Sb., správní řád, v platném znění.

7. Z hlediska posuzování vlivů na životní prostředí dle zákona č. 100/2001 Sb., o posuzování vlivů na životní prostředí, v platném znění:

Předložený záměr není předmětem posuzování vlivů na životní prostředí dle ustanovení § 4 odst. 1 zákona č. 100/2001 Sb., ve znění pozdějších předpisů.

Toto je vyjádření dle § 154 zákona č. 500/2004 Sb., správní řád, v platném znění.

8. Z hlediska ochrany vod dle § 104 odst. 9 zákona č. 254/2001 Sb., o vodách a o změně některých zákonů (dále jen vodní zákon), ve znění pozdějších předpisů:

Ing. Jaroslava Čechurová, tel.: 236 004 293, e-mail: jaroslava.cechurova@praha.eu

Předmětem předložené projektové dokumentace pro společné řízení stavby „Likvidace odpadních vod z objektu na parc.č. 2621 v k.ú. Záběhlice“ zpracované Ing. Janem Mrkvičkou v 06/2019 je likvidace odpadních vod ze stávajícího rodinného domu v ulici Nad Elektrárnou 1737/19, Praha 10. Odpadní vody budou likvidovány certifikovanou domovní čistírnou odpadních vod na pozemku parc.č. 2621 v k. ú. Záběhlice, s vypouštěním přečištěných odpadních vod do recipientu - Slatinského potoka. Stavba se nachází mimo aktivní záplavovou zónu, výustní potrubí bude osazeno zpětnou klapkou jako ochrana ČOV proti zpětnému vzduť. Bude osazena čistírna odpadních vod Envi-pur Biocleaner BC 4 PP, OPTIMA.

Pro účely společného řízení:

Domovní čistírna odpadních vod je vodním dílem v souladu s ust. § 55 odst. 1, písm. c) vodního zákona. Vodoprávní úřad nemá postavení dotčeného orgánu, jelikož je speciálním stavebním úřadem v souladu s ust. § 15 odst. 1 písm. d) stavebního zákona. Příslušným k projednání povolení předmětné stavby je vodoprávní úřad městské části Praha 10.

Toto je vyjádření dle § 154 zákona č. 500/2004 Sb., správní řád, ve znění pozdějších předpisů.



Magistrát hl. m. Prahy
odbor ochrany prostředí
Československé nám. 2
101 Praha 1 /38/

Ing. Jana Cibulková

vedoucí oddělení posuzování vlivů na životní prostředí

Přílohy: . dokumentace



HLAVNÍ MĚSTO PRAHA
MAGISTRÁT HLAVNÍHO MĚSTA PRAHY
Odbor ochrany prostředí
Oddělení posuzování vlivů na životní prostředí



Horner Jakub Ing.
Sudoměřská 33
130 00 Praha 3

Váš dopis zn./ze dne:

Č. j.:
MHMP 594633/2020

Sp. zn.:
S-MHMP 0372908/2020 OCP

Vyřizuje/tel.:

RNDr. Helena Potměšilová, CSc.
236 004 422

Počet listů/příloh: 3/1

Datum:
29.04.2020

Likvidace odpadních vod z objektu na parc.č. 2623, k.ú. Záběhllice

Odbor ochrany prostředí Magistrátu hlavního města Prahy vydává pro účely územního rozhodnutí, územního souhlasu, pro postupy vedené podle části čtvrté (stavební řád), případně pro společné řízení podle stavebního zákona ke shora uvedené stavbě ve smyslu § 4 odst. 2 zákona č. 183/2006 Sb., o územním plánování a stavebním řádu, ve znění pozdějších předpisů, z hlediska ochrany složek životního prostředí **závazná stanoviska a vyjádření** dle zákona č. 500/2004 Sb., správní řád, ve znění pozdějších předpisů:

1. Z hlediska ochrany zemědělského půdního fondu dle § 15 písm. a) a h) a § 17a zákona č. 334/1992 Sb., o ochraně ZPF, v platném znění:

Ing. Radka Václavová, tel.: 236 004 243, e-mail: radka.vaclova@praha.eu

Z hlediska ochrany zemědělského půdního fondu dle § 15 (mimo písm. a) a h)) zákona č. 334/1992 Sb., o ochraně zemědělského půdního fondu, ve znění pozdějších předpisů, a § 32 odst. 2 zákona č. 131/2000 Sb., o hlavním městě Praze, ve znění pozdějších předpisů, a Statutu hlavního města Prahy je příslušným orgánem státní správy Úřad městské části Praha 10.

Toto je vyjádření dle § 154 zákona č. 500/2004 Sb., správní řád, v platném znění.

Sídlo: Mariánské nám. 2/2, 110 01 Praha 1
Pracoviště: Jungmannova 35/29, 110 00 Praha 1
Kontaktní centrum: 12 444, fax: 236 007 157
E-mail: posta@praha.eu, ID DS: 48ia97h

2. Z hlediska lesů dle § 48 odst. 2 písm. c) zákona č. 289/1995 Sb., o lesích, v platném znění:

Ing. Roman Smetana, tel.: 236 004 382, e-mail: roman.smetana@praha.eu

Odbor ochrany prostředí Magistrátu hlavního města Prahy (dále jen OCP MHMP) jako příslušný orgán státní správy lesů podle § 31 odst. 2 zákona č. 131/2000 Sb., o hlavním městě Praze, ve znění pozdějších předpisů a podle § 48 odst. 2 písm. c) zákona č. 289/1995 Sb., o lesích a o změně a doplnění některých zákonů, ve znění pozdějších předpisů (dále jen lesní zákon), na základě žádosti [redacted] ze dne 2.3.2020, o stanovisko ke stavbě s názvem „Likvidace odpadních vod z objektu na parc.č. 2623, k.ú. Záběhlice“, dle projektové dokumentace, kterou zpracoval Ing. Jakub Horner, IČO: 76670571, Sudoměřská 33, 130 00 Praha 3, v červnu 2019, vydává podle § 14 odst. 2 lesního zákona **souhlas k dotčení pozemků do vzdálenosti 50 m od okraje lesa** (les ve smyslu § 2 písm. a) zákona - tj. lesní porosty s jejich prostředím a pozemky určené k plnění funkcí lesa), kterým je tento pozemek: **parc. č. 2599/1 k. ú. Záběhlice.**

Odůvodnění:

Odboru ochrany prostředí byla předložena dokumentace stavby s názvem „Likvidace odpadních vod z objektu na parc.č. 2623, k.ú. Záběhlice“, kterou zpracoval Ing. Jakub Horner, IČO: 76670571, Sudoměřská 33, 130 00 Praha 3, v červnu 2019, vydává podle § 14 odst. 2 lesního zákona souhlas k dotčení pozemků do vzdálenosti 50. Do vzdálenosti 50 m od okraje lesa je na pozemku parc. č. 2623 k. ú. Záběhlice navržena výstavba domovní čističky odpadních vod. Stávající rodinný dům bude napojen kanalizační přípojkou (PVC potrubí) na navrženou mechanicko – biologickou ČOV, odkud bude odtokové potrubí (PVC) v délce 8,50 m ústít do recipientu – Slatinský potok. Dále povede z ČOV kanalizační přípojka o délce 6,70 m do stávající akumulární nádrže. Minimální vzdálenost výstavby čističky odpadních vod od okraje lesního pozemku parc. č. 2599/1 k. ú. Záběhlice činí cca 14 m a v případě kanalizační přípojky na akumulární nádrž cca 16 m. Mezi lesním pozemkem parc. č. 2599/1 k. ú. Záběhlice a předmětnou stavbou se nachází pozemek parc. č. 2599/5 k. ú. Záběhlice (ul. Nad Elektrárnou). Vzhledem k výše uvedeným skutečnostem nemůže realizací záměru za předpokladu dodržování platných právních norem, zejména zákona o lesích, dojít k újmě na lesních pozemcích ani porostech.

Toto je **závazné stanovisko** dle § 149 zákona č. 500/2004 Sb., správní řád, v platném znění.

Poučení:

Závazné stanovisko ve smyslu ust. § 149 zákona č. 500/2004 Sb., správní řád, ve znění pozdějších předpisů, není samostatným rozhodnutím a nelze se proti němu odvolat. Jeho obsah je závazný pro výrokovou část správního rozhodnutí vydávaného podle zvláštních zákonů. Obsah závazného stanoviska lze napadnout v rámci odvolání proti rozhodnutí, které bylo závazným stanoviskem podmíněno, postupem dle ust. § 149 odst. 5 správního řádu.

3. Z hlediska nakládání s odpady dle § 79 odst. 4 písm. b) zákona č. 185/2001 Sb., o odpadech a o změně některých dalších zákonů, v platném znění:

Z hlediska nakládání s odpady dle § 79 odst. 4 písm. c) zákona č. 185/2001 Sb., o odpadech a o změně některých dalších zákonů, ve znění pozdějších předpisů, a § 32 odst. 2 zákona č. 131/2000 Sb., o hlavním městě Praze, ve znění pozdějších předpisů, a Statutu hlavního města Prahy je příslušným orgánem státní správy Úřad městské části Praha 10.

Toto je vyjádření dle § 154 zákona č. 500/2004 Sb., správní řád, v platném znění.

4. Z hlediska ochrany ovzduší dle zákona č. 201/2012 Sb., o ochraně ovzduší, ve znění pozdějších předpisů:

Mgr. Antonín Kepřta, tel.: 236 00 4254, e-mail: antonin.keprta@praha.eu

Předmětem posuzované dokumentace („Likvidace odpadních vod z objektu na parc. č. 2623 v k. ú. Záběhlíce“, projektant: Ing. Jan Mrkvička, stupeň DVSP, červen 2019) je umístění a provedení stavby domovní čistírny odpadních vod výrobce Envi-pur typ Bio Cleaner (ČOV). Kapacita navržené ČOV je 4 – 8 ekvivalentních osob. Tato domovní ČOV je certifikována, navržena a vyráběna v souladu s evropskou normou ČSN EN 12 566-3.

Závazné stanovisko dle ust. § 11 odst. 3 zákona č. 201/2012 Sb, o ochraně ovzduší, ve znění pozdějších předpisů, se k vodním dílům určeným pro čištění odpadních vod do kapacity 50 ekvivalentních obyvatel, jejichž podstatnou součástí jsou výrobky označované CE podle zákona č. 22/1997 Sb., nevydává.

Toto je sdělení dle § 154 zákona č. 500/2004 Sb., správní řád, v platném znění.

5. Z hlediska ochrany přírody a krajiny podle zákona č. 114/1992 Sb., o ochraně přírody a krajiny, v platném znění (dále jen zákon):

Ing. Radka Václová, tel.: 236 004 243, e-mail: radka.vaclova@praha.eu

A) Závazné stanovisko k zásahu, který by mohl vést k poškození či zničení významného krajinného prvku nebo ohrožení či oslabení jeho ekologicko-stabilizační funkce:

Magistrát hl. m. Prahy, odbor ochrany prostředí (dále jen „OCP MHMP“), jako věcně příslušný orgán ochrany přírody podle ustanovení § 77 odst. 1 písm. a) zákona ve spojení s ustanovením § 31 odst. 2 zákona č. 131/2000 Sb., o hlavním městě Praze, ve znění pozdějších předpisů, vydává závazné stanovisko podle ustanovení § 4 odst. 2 zákona, kterým **souhlasí se zásahem do významného krajinného prvku – vodního toku Slatinský potok na základě žádosti Ing. Jakuba Hornera, Sudoměřská 33, 130 00 Praha 3** podle projektové dokumentace „Likvidace odpadních vod z objektu na parc.č. 2623 v k.ú. Záběhlíce“ ve stupni dokumentace ke společnému územnímu a stavebnímu řízení, vypracované Ing. Jakubem Hornerem v červnu 2019.

Odůvodnění:

Vodní tok je významným krajinným prvkem ve smyslu ust. § 3 odst. 1 písm. b) zákona. Ochrana významných krajinných prvků je pak zakotvena v ust. § 4 odst. 2 zákona. Významné krajinné prvky jsou podle tohoto ustanovení chráněny před poškozováním a ničením. Mohou se využívat pouze tak, aby nebyla narušena jejich obnova a nedošlo k ohrožení nebo oslabení jejich ekologicko - stabilizační funkce. Ekologická stabilita je schopnost ekologických systémů uchovat a reprodukovat své podstatné charakteristiky pomocí autoregulačních procesů. Je to schopnost ekosystémů vyrovnávat změny způsobené vnějšími i vnitřními činiteli a zachovávat své přirozené vlastnosti a funkce.

V ust. § 4 odst. 2 zákona je také stanoveno, že k zásahům, které by mohly vést k poškození, zničení nebo ohrožení významného krajinného prvku nebo ohrožení či oslabení jeho ekologicko-stabilizační funkce, je nezbytné vydání závazného stanoviska orgánu ochrany přírody. Mezi uvedené zásahy přitom citované ustanovení zákona v demonstračním výčtu řadí mj. i umístování staveb.

Předmětem předložené dokumentace je umístění a realizace čistírny odpadních vod za účelem likvidace splaškových vod ve stávajícím rodinném domě na pozemku parc.č. 2623 v k.ú. Záběhlíce na území městské části Praha 10. Uvažovaná kanalizační přípojka v délce 6,7 m ústí do navrhované mechanicko-biologické čistírny odpadních vod. Navrhované odtokové potrubí v délce 8,5 m ústí do recipientu – Slatinského potoka. Na výústním potrubí bude osazena zpětná klapka jako ochrana čistírny odpadních vod proti zpětnému vzduťi.

Na základě posouzení předložené projektové dokumentace dospěl OCP MHMP k závěru, že během realizace předmětné stavby dojde k dočasnému oslabení ekologicko-stabilizačních funkcí toku stavební činností, avšak nemůže dojít k poškození či snad zničení tohoto významného krajinného prvku, protože stavba zachovává jeho veškeré ekologicko-stabilizační funkce.

Toto je **závazné stanovisko** dle § 149 zákona č. 500/2004 Sb., správní řád, v platném znění.

Poučení o opravném prostředku:

Závazné stanovisko ve smyslu ust. § 149 zákona č. 500/2004 Sb., správní řád, ve znění pozdějších předpisů, není samostatným rozhodnutím a nelze se proti němu odvolat. Jeho obsah je závazný pro výrokovou část správního rozhodnutí vydávaného podle zvláštních zákonů. V souladu s ust. § 4 odst. 9 zákona č. 183/2006 Sb., o územním plánování a stavebním řádu (stavební zákon), ve znění pozdějších předpisů, lze obsah závazného stanoviska napadnout pouze v rámci odvolání proti rozhodnutí, které bylo závazným stanoviskem podmíněno, a to ve lhůtě 1 roku ode dne vydání závazného stanoviska.

B)

OCP MHMP vyhodnotil záměr z hlediska možnosti jeho vlivu na lokality soustavy Natura 2000 a vydává stanovisko podle § 45i odst. 1 ve spojení s § 77a odst. 4 písm. n) zákona v tom smyslu,

že **hodnocený záměr nemůže mít významný vliv** a to samostatně nebo ve spojení s jinými koncepcemi nebo záměry na žádnou evropsky významnou lokalitu ani ptačí oblast v územní působnosti OCP MHMP. OCP MHMP jako dotčený orgán ochrany přírody uplatňuje stanovisko k předloženému záměru v tom smyslu, že u něj vylučuje významný vliv na příznivý stav předmětu ochrany nebo celistvost evropsky významných lokalit nebo ptačích oblastí soustavy Natura 2000 v působnosti OCP MHMP.

Do působnosti OCP MHMP náležejí evropsky významné lokality CZ0110142 – Blatov a Xaverovský háj, CZ0213779 - Břežanské údolí, CZ0110049 - Havránka a Salabka, CZ0110040 - Chuchelské háje, CZ0110154 - Kaňon Vltavy u Sedlce, CZ0113002 - Milíčovský les, CZ0113001 - Obora Hvězda, CZ0110050 - Prokopské údolí, CZ0113773 - Praha - Petřín. Ptačí oblasti nejsou na území hlavního města Prahy vymezeny.

Do vzdálenosti 0,5 km od navrženého záměru se nenachází žádná evropsky významná lokalita v působnosti OCP MHMP. Výše uvedený závěr orgánu ochrany přírody vychází z úvahy, že hodnocený záměr se nachází zcela mimo území evropsky významných lokalit a záměr může mít pouze lokální vliv dotýkající se vlastního území záměru a jeho nejbližšího okolí. Návrh záměru tedy nemůže mít vliv na chemismus půdy, obsah živin či vláhové poměry či způsob hospodaření na území evropsky významných lokalit. Záměr neovlivní porosty dřevin na území evropsky významných lokalit, jejich druhové složení bude zachováno.

Jako podklad pro vydání tohoto stanoviska sloužila OCP MHMP žádost o vydání tohoto stanoviska, Zásady managementu stanovišť druhů v evropsky významných lokalitách soustavy Natura 2000, Pravidla hospodaření pro typy lesních přírodních stanovišť v EVL (zdroj https://www.mzp.cz/cz/evropsky_vyznamne_lokality) a plány péče pro jednotlivá zvláště chráněná území, mapy lokalit. Z těchto podkladů lze učinit kvalifikovaný závěr o možném vlivu na EVL v působnosti OCP MHMP.

Toto je vyjádření dle § 154 zákona č. 500/2004 Sb., správní řád, v platném znění.

C)

Dále OCP MHMP sděluje, že záměrem nejsou dotčeny dále vyjmenované zájmy chráněné zákonem. Záměr se nedotýká zvláště chráněných území kategorie přírodní památka, přírodní rezervace, ochranných pásem zvláště chráněných území, památných stromů, územního systému ekologické stability (ÚSES), ani ochrany krajinného rázu.

Z předložené projektové dokumentace je naprosto zřejmé, že záměr nemůže krajinný ráz ovlivnit, protože je situován pod zemí a navenek se projevuje jen minimálně (srov. např. rozsudek Nejvyššího správního soudu 7 As 23/2014 – 57 ze dne 11. 6. 2014). Vzhledem k výše uvedenému nejsou dány předpoklady pro postup dle § 12 odst. 2 zákona.

Toto je vyjádření dle § 154 zákona č. 500/2004 Sb., správní řád, v platném znění.

6. Z hlediska myslivosti dle § 67 zákona č. 449/2001 Sb., o myslivosti, v platném znění:

Ing. Roman Smetana, tel.: 236 004 382, e-mail: roman.smetana@praha.eu

Námi chráněné zájmy nejsou dotčeny.

Toto je vyjádření dle § 154 zákona č. 500/2004 Sb., správní řád, v platném znění.

7. Z hlediska posuzování vlivů na životní prostředí dle zákona č. 100/2001 Sb., o posuzování vlivů na životní prostředí, v platném znění:

Předložený záměr není předmětem posuzování vlivů na životní prostředí dle ustanovení § 4 odst. 1 zákona č. 100/2001 Sb., ve znění pozdějších předpisů.

Toto je vyjádření dle § 154 zákona č. 500/2004 Sb., správní řád, v platném znění.

8. Z hlediska ochrany vod dle § 104 odst. 9 zákona č. 254/2001 Sb., o vodách a o změně některých zákonů (dále jen vodní zákon), ve znění pozdějších předpisů:

Ing. Jaroslava Čechurová, tel.: 236 004 293, e-mail: jaroslava.cechurova@praha.eu

Předmětem předložené projektové dokumentace pro společné řízení stavby „Likvidace odpadních vod z objektu na parc.č. 2623 v k.ú. Záběhlíce“ zpracované Ing. Janem Mrkvičkou v 06/2019 je likvidace odpadních vod ze stávajícího rodinného domu v ulici Nad Elektrárnou 1736, Praha 10. Odpadní vody budou likvidovány certifikovanou domovní čistírnou odpadních vod na pozemku parc.č. 2623 v k. ú. Záběhlíce, s vypouštěním přečištěných odpadních vod do recipientu - Slatinského potoka. Stavba se nachází mimo aktivní záplavovou zónu, výustní potrubí bude osazeno zpětnou klapkou jako ochrana ČOV proti zpětnému vzduťi. Bude osazena čistírna odpadních vod Envi-pur Biocleaner BC 4 PP, OPTIMA.

Pro účely společného řízení:

Domovní čistírna odpadních vod je vodním dílem v souladu s ust. § 55 odst. 1, písm. c) vodního zákona. Vodoprávní úřad nemá postavení dotčeného orgánu, jelikož je speciálním stavebním úřadem v souladu s ust. § 15 odst. 1 písm. d) stavebního zákona. Příslušným k projednání povolení předmětné stavby je vodoprávní úřad městské části Praha 10.

Toto je vyjádření dle § 154 zákona č. 500/2004 Sb., správní řád, ve znění pozdějších předpisů.



Magistrát hl. m. Prahy
odbor ochrany prostředí
Matiáškova nám. 2
101 01 Praha 1 136/

Ing. Jana Cibulková

vedoucí oddělení posuzování vlivů na životní prostředí

Přílohy: dokumentace



HLAVNÍ MĚSTO PRAHA
MAGISTRÁT HLAVNÍHO MĚSTA PRAHY
Odbor ochrany prostředí
Oddělení posuzování vlivů na životní prostředí

PID

Ing. Jakub Horner
Sudoměřská 33
130 00 Praha 3

Váš dopis zn./ze dne:

-/-

Č. j.:

MHMP 611275/2020

Sp. zn.:

S-MHMP 0372904/2020 OCP

Vyřizuje/tel.:

Bc. Jan Kulendík

236 004 219

Počet listů/příloh: 3/1

Datum:

29.04.2020

Likvidace odpadních vod z objektu na parc.č. 2627, k.ú. Záběhlice

Odbor ochrany prostředí Magistrátu hlavního města Prahy vydává pro účely územního rozhodnutí, územního souhlasu, pro postupy vedené podle části čtvrté (stavební řád), případně pro společné řízení podle stavebního zákona ke shora uvedené stavbě ve smyslu § 4 odst. 2 zákona č. 183/2006 Sb., o územním plánování a stavebním řádu, ve znění pozdějších předpisů, z hlediska ochrany složek životního prostředí **závazná stanoviska a vyjádření** dle zákona č. 500/2004 Sb., správní řád, ve znění pozdějších předpisů:

1. Z hlediska ochrany zemědělského půdního fondu dle § 15 písm. a) a h) a § 17a zákona č. 334/1992 Sb., o ochraně ZPF, v platném znění:

Ing. Lubor Smejtek, tel.: 236 004 235, e-mail: lubor.smejtek@praha.eu

Z hlediska ochrany zemědělského půdního fondu dle § 15 (mimo písm. a) a h)) zákona č. 334/1992 Sb., o ochraně zemědělského půdního fondu, ve znění pozdějších předpisů, a § 32 odst. 2 zákona č. 131/2000 Sb., o hlavním městě Praze, ve znění pozdějších předpisů, a Statutu hlavního města Prahy je příslušným orgánem státní správy Úřad městské části Praha 10.

Toto je vyjádření dle § 154 zákona č. 500/2004 Sb., správní řád, v platném znění.

2. Z hlediska lesů dle § 48 odst. 2 písm. c) zákona č. 289/1995 Sb., o lesích, v platném znění:

Ing. Roman Smetana, tel.: 236 004 382, e-mail: roman.smetana@praha.eu

Odbor ochrany prostředí Magistrátu hlavního města Prahy (dále jen OCP MHMP) jako příslušný orgán státní správy lesů podle § 31 odst. 2 zákona č. 131/2000 Sb., o hlavním městě Praze, ve znění pozdějších předpisů a podle § 48 odst. 2 písm. c) zákona č. 289/1995 Sb., o lesích a o změně a doplnění některých zákonů, ve znění pozdějších předpisů (dále jen lesní zákon),

Sídlo: Mariánské nám. 2/2, 110 01 Praha 1
Pracoviště: Jungmannova 35/29, 110 00 Praha 1
Kontaktní centrum: 12 444, fax: 236 007 157
E-mail: posta@praha.eu, ID DS: 48ia97h

na základě žádosti [redacted] ze dne 2.3.2020, o stanovisko ke stavbě s názvem „**Likvidace odpadních vod z objektu na parc.č. 2627, k.ú. Záběhlice**“, dle projektové dokumentace, kterou zpracoval Ing. Jakub Horner, IČO: 76670571, Sudoměřská 33, 130 00 Praha 3, v červnu 2019, vydává podle § 14 odst. 2 lesního zákona **souhlas k dotčení pozemků do vzdálenosti 50 m od okraje lesa** (les ve smyslu § 2 písm. a) zákona - tj. lesní porosty s jejich prostředím a pozemky určené k plnění funkcí lesa), kterým je tento pozemek: **parc. č. 2599/1 k. ú. Záběhlice**.

Odůvodnění:

Odboru ochrany prostředí byla předložena dokumentace stavby s názvem „**Likvidace odpadních vod z objektu na parc.č. 2627, k.ú. Záběhlice**“, kterou zpracoval Ing. Jakub Horner, IČO: 76670571, Sudoměřská 33, 130 00 Praha 3, v červnu 2019, vydává podle § 14 odst. 2 lesního zákona souhlas k dotčení pozemků do vzdálenosti 50. Do vzdálenosti 50 m od okraje lesa je na pozemcích parc. č. 2626 a parc. č. 2627 oba k. ú. Záběhlice navržena výstavba domovní čističky odpadních vod. Stávající rodinný dům bude napojen kanalizační přípojkou (PVC potrubí) na navrženou mechanicko – biologickou ČOV, odkud bude odtokové potrubí (PVC) v délce 19,30 m ústít do recipientu – Slatinský potok. Minimální vzdálenost výstavby čističky odpadních vod od okraje lesního pozemku parc. č. 2599/1 k. ú. Záběhlice činí cca 10 m a v případě kanalizační přípojky cca 11 m. Mezi lesním pozemkem parc. č. 2599/1 k. ú. Záběhlice a předmětnou stavbou se nachází pozemek parc. č. 2599/4 k. ú. Záběhlice (ul. Nad Elektrárnou). Dle platného lesního hospodářského plánu se na lesním pozemku parc. č. 2599/1 k. ú. Záběhlice nachází lesní porost s rozdílnou etáží se zastoupením modřinu ve věku 108 let a lesní porost se zastoupením lípy ve věku 56 let.

Vzhledem k výše uvedeným skutečnostem nemůže realizaci záměru za předpokladu dodržování platných právních norem, zejména zákona o lesích, dojít k újmě na lesních pozemcích ani porostech. Upozorňujeme, že dle zákona si každý musí počínat tak, aby nedocházelo k ohrožování nebo poškozování lesů (§ 11 odst. 1 lesního zákona) a připomínáme některé další činnosti v lese zakázané dle § 20 lesního zákona, např. jezdit a stát s motorovými vozidly, znečišťovat les odpady.

Toto je **závazné stanovisko** dle § 149 zákona č. 500/2004 Sb., správní řád, v platném znění.

Poučení:

Závazné stanovisko ve smyslu ust. § 149 zákona č. 500/2004 Sb., správní řád, ve znění pozdějších předpisů, není samostatným rozhodnutím a nelze se proti němu odvolat. Jeho obsah je závazný pro výrokovou část správního rozhodnutí vydávaného podle zvláštních zákonů. Obsah závazného stanoviska lze napadnout v rámci odvolání proti rozhodnutí, které bylo závazným stanoviskem podmíněno, postupem dle ust. § 149 odst. 5 správního řádu.

3. Z hlediska nakládání s odpady dle § 79 odst. 4 písm. b) zákona č. 185/2001 Sb., o odpadech a o změně některých dalších zákonů, v platném znění:

Z hlediska nakládání s odpady dle § 79 odst. 4 písm. c) zákona č. 185/2001 Sb., o odpadech a o změně některých dalších zákonů, ve znění pozdějších předpisů, a § 32 odst. 2 zákona č. 131/2000 Sb., o hlavním městě Praze, ve znění pozdějších předpisů, a Statutu hlavního města Prahy je příslušným orgánem státní správy Úřad městské části Praha 10.

Toto je vyjádření dle § 154 zákona č. 500/2004 Sb., správní řád, v platném znění.

4. Z hlediska ochrany ovzduší dle zákona č. 201/2012 Sb., o ochraně ovzduší, ve znění pozdějších předpisů:

Mgr. Antonín Kepřta, tel.: 236 00 4254, e-mail: antonin.keprta@praha.eu

Předmětem posuzované dokumentace („**Likvidace odpadních vod z objektu na parc. č. 2627 v k. ú. Záběhlíce**“, projektant: Ing. Jan Mrkvička, stupeň DVSP, červen 2019) je umístění a provedení stavby domovní čistírny odpadních vod výrobce Envi-pur typ Bio Cleaner BC 4 PP OPTIMA (ČOV). Kapacita navržené ČOV je 2 – 5 ekvivalentních osob. Tato domovní ČOV je certifikována, navržena a vyráběna v souladu s evropskou normou ČSN EN 12 566-3.

Závazné stanovisko dle ust. § 11 odst. 3 zákona č. 201/2012 Sb, o ochraně ovzduší, ve znění pozdějších předpisů, se k vodním dílům určeným pro čištění odpadních vod do kapacity 50 ekvivalentních obyvatel, jejichž podstatnou součástí jsou výrobky označované CE podle zákona č. 22/1997 Sb., nevydává.

Toto je sdělení dle § 154 zákona č. 500/2004 Sb., správní řád, v platném znění.

5. Z hlediska ochrany přírody a krajiny podle zákona č. 114/1992 Sb., o ochraně přírody a krajiny, v platném znění (dále jen zákon):

Ing. Lubor Smejtek, tel.: 236 004 235, e-mail: lubor.smejtek@praha.eu

Magistrát hl. m. Prahy, odbor ochrany prostředí (dále jen OCP MHMP), jako příslušný orgán ochrany přírody dle ust. § 77 a § 77a zákona č. 114/1992 Sb., o ochraně přírody a krajiny, ve znění pozdějších předpisů (dále jen „zákon“), ve spojení s ustanovením § 31 odst. 1 a 2 zákona č. 131/2000 Sb., o hlavním městě Praze, ve znění pozdějších předpisů, na základě žádosti Ing. Jakuba Hornera, Sudoměřská 33, 130 00 Praha posoudil projektovou dokumentaci „**Likvidace odpadních vod z objektu na parc.č. 2627, k.ú. Záběhlíce**“, kterou zpracoval Ing. Jan Mrkvička, stupeň DVSP v červnu 2019, a sděluje, že záměrem nejsou dotčeny zájmy chráněné zákonem. Záměr se nedotýká zvláště chráněných území kategorie přírodní památka, přírodní rezervace, jejich ochranných pásem, významných krajinných prvků, zvláště chráněných druhů rostlin a živočichů, památných stromů, územního systému ekologické stability (ÚSES), ani ochrany krajinného rázu.

Z předložené projektové dokumentace a typu stavby (podzemní domácí ČOV) je naprosto zřejmé, že záměr nemůže krajinný ráz ovlivnit, protože je situován pod zemí a navenek se nijak neprojevuje do okolních hodnot městské krajiny (srov. např. rozsudek Nejvyššího správního soudu č. j. 7As 21/2011 ze dne 17. 6. 2011). Vzhledem k výše uvedenému nejsou dány předpoklady pro postup dle § 12 odst. 2 zákona.

Stavba zasnuje do historicky opevněného úseku vodního toku - Slatinského potoka. V tomto úseku se nejedná o ohrožení významného krajinného prvku vodní tok, jelikož tento byl v řešeném úseku již významně poškozen opevněním a zatrubněním. Předmětný výustní objekt ve stávajícím opevnění nevyžaduje vydání závazného stanoviska.

Dále OCP MHMP vyhodnotil záměr z hlediska možnosti jeho vlivu na lokality soustavy Natura 2000 a vydává stanovisko podle § 45i odst. 1 ve spojení s § 77a odst. 4 písm. n) zákona v tom smyslu, že **hodnocený záměr nemůže mít významný vliv**, a to samostatně nebo ve spojení s jinými koncepcemi nebo záměry na žádnou evropsky významnou lokalitu ani ptačí oblast v územní působnosti OCP MHMP. OCP MHMP jako dotčený orgán ochrany přírody uplatňuje stanovisko k předloženému záměru v tom smyslu, že u něj vylučuje významný vliv na příznivý stav předmětu ochrany nebo celistvost evropsky významných lokalit nebo ptačích oblastí soustavy Natura 2000 v působnosti OCP MHMP.

Do působnosti OCP MHMP náležejí evropsky významné lokality CZ0110142 - Blatov a Xaverovský háj, CZ0213779 - Břežanské údolí, CZ0110049 - Havránka a Salabka, CZ0110040 - Chuchelské háje, CZ0110154 - Kaňon Vltavy u Sedlce, CZ0113002 - Miličovský les, CZ0113001 - Obora Hvězda, CZ0110050 - Prokopské údolí, CZ0113773 - Praha - Petřín. Ptačí oblasti nejsou na území hlavního města Prahy vymezeny.

Do vzdálenosti 0,5 km od navrženého záměru se nenachází žádná evropsky významná lokalita v působnosti OCP MHMP. Výše uvedený závěr orgánu ochrany přírody vychází z úvahy, že hodnocený záměr se nachází zcela mimo území evropsky významných lokalit a záměr může mít pouze lokální vliv dotýkající se vlastního území záměru a jeho nejbližšího okolí. Návrh záměru tedy nemůže mít vliv na chemismus půdy, obsah živin či vláhové poměry či způsob hospodaření na území evropsky významných lokalit. Záměr neovlivní porosty dřevin na území evropsky významných lokalit, jejich druhové složení bude zachováno.

Jako podklad pro vydání tohoto stanoviska sloužila OCP MHMP žádost o vydání tohoto stanoviska, Zásady managementu stanovišť druhů v evropsky významných lokalitách soustavy Natura 2000, Pravidla hospodaření pro typy lesních přírodních stanovišť v EVL (zdroj https://www.mzp.cz/cz/evropsky_vyznamne_lokality) a plány péče pro jednotlivá zvláště chráněná území, mapy lokalit. Z těchto podkladů lze učinit kvalifikovaný závěr o možném vlivu na EVL v působnosti OCP MHMP.

Toto je vyjádření dle § 154 zákona č. 500/2004 Sb., správní řád, v platném znění.

6. Z hlediska myslivosti dle § 67 zákona č. 449/2001 Sb., o myslivosti, v platném znění:

Ing. Roman Smetana, tel.: 236 004 382, e-mail: roman.smetana@praha.eu

Námi chráněné zájmy nejsou dotčeny.

Toto je vyjádření dle § 154 zákona č. 500/2004 Sb., správní řád, v platném znění.

7. Z hlediska posuzování vlivů na životní prostředí dle zákona č. 100/2001 Sb., o posuzování vlivů na životní prostředí, v platném znění:

Předložený záměr není předmětem posuzování vlivů na životní prostředí dle ustanovení § 4 odst. 1 zákona č. 100/2001 Sb., ve znění pozdějších předpisů.

Toto je vyjádření dle § 154 zákona č. 500/2004 Sb., správní řád, v platném znění.

8. Z hlediska ochrany vod dle § 104 odst. 9 zákona č. 254/2001 Sb., o vodách a o změně některých zákonů (dále jen vodní zákon), ve znění pozdějších předpisů:

Ing. Jaroslava Čechurová, tel.: 236 004 293, e-mail: jaroslava.cechurova@praha.eu

Předmětem předložené projektové dokumentace pro společné řízení stavby „**Likvidace odpadních vod z objektu na parc.č. 2627 v k.ú. Záběhlíce**“ zpracované Ing. Janem Mrkvičkou v 06/2019 je likvidace odpadních vod ze stávajícího rodinného domu v ulici Nad Elektrárnou 1736/17, Praha 10. Odpadní vody budou likvidovány certifikovanou domovní čistírnou odpadních vod na pozemku parc. č. 2627 v k. ú. Záběhlíce, s vypouštěním přečištěných odpadních vod do recipientu - Slatinského potoka. Stavba se nachází mimo aktivní záplavovou zónu, výustní potrubí bude osazeno zpětnou klapkou jako ochrana ČOV proti zpětnému vzduť. Bude osazena čistírna odpadních vod Envi-pur Biocleaner BC 4 PP, OPTIMA.

Pro účely společného řízení:

Domovní čistírna odpadních vod je vodním dílem v souladu s ust. § 55 odst. 1, písm. c) vodního zákona. Vodoprávní úřad nemá postavení dotčeného orgánu, jelikož je speciálním stavebním úřadem v souladu s ust. § 15 odst. 1 písm. d) stavebního zákona. Příslušným k projednání povolení předmětné stavby je vodoprávní úřad městské části Praha 10.

Toto je vyjádření dle § 154 zákona č. 500/2004 Sb., správní řád, ve znění pozdějších předpisů.



Magistrát hl. m. Prahy
odbor ochrany prostředí
Mariánské nám. 2
110 01 Praha 1 /40/

Ing. Jana Cibulková

vedoucí oddělení posuzování vlivů na životní prostředí

Přílohy:

1. dokumentace

SMLOUVA O PROVEDENÍ STAVBY
2022/OMP/xxxx

Výstavba domovní čističky odpadních vod pro rodinný dům č. p. 1737, Praha 10 - Záběhllice

kterou uzavřeli níže uvedeného měsíce a roku tyto účastníci:

Městská část Praha 10

Se sídlem: Praha 10, Vršovická 68/1429, PSČ 101 38

Zastoupená: Renatou Chmelovou, starostkou

Ke smluvnímu jednání oprávněn: Mgr. Tomáš Urbánek, vedoucí odboru majetkoprávního

IČ: 00063941

DIČ: CZ00063941

dále též „vlastník pozemku“ nebo „vlastník“

a

Narozena:

Bydliště:

dále též „stavebník“

Článek I.

Obec hlavní město Praha je vlastníkem pozemku: parc. č. **3098/1** o výměře 20192 m², druh pozemku zastavěná plocha a nádvoří, zapsaném na LV č. 1825 pro **k. ú. Michle**. Správa předmětného pozemku je svěřena městské části Praha 10, která má podle zákona č. 131/2000 Sb., o hlavním městě Praze, právo s tímto nemovitým majetkem hl. m. Prahy nakládat a tudíž je i oprávněna udělit níže specifikovaný souhlas s výstavbou domovní čističky odpadních vod pro rodinný dům č. p. 1737, Praha 10 – Záběhllice s vyústěním odtoku zbytkové vody do Slatinského potoka na tomto pozemku, dle projektové dokumentace, kterou vypracoval **Ing. Jakub Horner, Sodoměřská 1651/33, 130 00 Praha 3.**

Článek II.

Stavebník se uzavřením této smlouvy zavazuje k realizaci stavby pod názvem: „**Vybudování domovní čističky odpadních vod pro rodinný dům č. p. 1737, Praha 10 – Záběhllice s vyústěním odtoku zbytkové vody do Slatinského potoka na části pozemku parc. č. 3098/1, k. ú. Michle**“ dále jen jako „Stavba“.

Článek III.

Předmětem této smlouvy je souhlas vlastníka **pozemku parc. č. 3098/1 v k. ú. Michle** dále jen jako „Pozemek“, s provedením Stavby stavebníka uvedené v čl. II. na Pozemku vlastníka specifikovaného v čl. I této smlouvy a to výlučně v rozsahu stanoveném dle projektové dokumentace uvedené v čl. I. této smlouvy a za podmínek v této smlouvě stanovených.

Článek IV.

1. Stavba uvedená v čl. II této smlouvy bude prováděna na základě vydaného pravomocného rozhodnutí příslušného stavebního úřadu, dle podmínek jím stanovených a dle podmínek stanovených odborem životního prostředí ÚMČ P10.
2. Stavebník provede Stavbu výhradně na své náklady s tím, že nebude požadovat po vlastníkově finanční spoluúčast popř. vydání bezdůvodného obohacení při zhodnocení pozemku nebo jakoukoliv jinou náhradu vynaložených nákladů.
3. Stavebník je povinen realizovat Stavbu dle projektové dokumentace uvedené v čl. I této smlouvy.
4. Při provádění prací v ploše zeleně bude dodržována norma ČSN 83 9061 Technologie vegetačních úprav v krajině – Ochrana stromů, porostů a vegetačních ploch při stavebních pracích. Všechny dřeviny budou dle uvedené ČSN chráněny před poškozováním. V průběhu realizace domovní čistíčky odpadních vod pro rodinný dům č. p. 1737, Praha 10 - Záběhllice nebude poničena žádná zeleň v plochách MČ Praha 10. Po ukončení prací bude daná plocha a také zeleň navracena do původního stavu, tj. jedná se o navrácení keřového patra, osetí travnaté plochy, popřípadě dodání trvalkových výsadeb. Odbor životního prostředí Praha 10 bude informován o ukončení této akce na email: blanka.cernicka@praha10.cz.

Článek V.

1. Smluvní strany shodně prohlašují, že tato smlouva nezakládá žádné majetkoprávní vztahy. Je podkladem pro územní řízení a je uzavírána pro naplnění díkce ustanovení § 110 zák. č. 183/2006 Sb., o územním plánování a stavebním řádu (stavební zákon), v platném znění.
2. Uzavření této smlouvy zároveň opravňuje stavebníka ke vstupu na Pozemek a realizaci Stavby v souladu s ustanovením čl. II této smlouvy.
3. Za nedodržení nebo neplnění kterékoliv povinnosti stavebníka uvedené v čl. IV. této smlouvy je stavebník povinen zaplatit m. č. Praha 10 smluvní pokutu ve výši 15.000,- Kč (slovy: patnáct tisíc korun českých) za každé jednotlivé porušení nebo nedodržení uvedených povinností.
4. V případě škody vzniklé na majetku vlastníka předmětného Pozemku či jakékoliv třetí osobě v důsledku realizace Stavby se stavebník zavazuje uhradit poškozenému vzniklou škodu, a to v plné výši.
5. Smluvní strany se dohodly na tom, že stavebník uhradí za právo provést stavbu zřízené touto smlouvou ve lhůtě do 14 dnů od podpisu této smlouvy o provedení stavby a od obdržení výzvy s příslušným dokladem (fakturou) jednorázovou náhradu ve výši **3 000,- Kč + DPH** (slovy: třitisíce korun českých).

Článek VI.

1. Tato smlouva je platná a účinná dnem podpisu oběma smluvními stranami.
2. Tato smlouva je vyhotovena v 3 stejnopisech, z nichž stavebník obdrží 1 vyhotovení a MČ Praha 10 obdrží 2 vyhotovení. Změny nebo dodatky této smlouvy lze provádět pouze písemnou formou, jinak jsou neplatné.
3. Ve věcech touto smlouvou výslovně neupravených se právní vztahy smluvních stran řídí obecně závaznými právními předpisy, zejména pak ustanoveními občanského zákoníku v platném znění.

4. Smluvní strany prohlašují, že skutečnosti uvedené v této smlouvě nepovažují za obchodní tajemství ve smyslu § 504 občanského zákoníku a udělují svolení k jejich užití a zveřejnění bez stanovení jakýchkoliv dalších podmínek.
5. Smluvní strany shodně prohlašují, že si tuto smlouvu před jejím podpisem přečetly, že byla uzavřena po vzájemném projednání podle jejich pravé a svobodné vůle, určitě, vážně a srozumitelně, nikoliv v tísní za nápadně nevýhodných podmínek a na důkaz toho připojují své podpisy.

V Praze dne.....

V Praze dne.....

.....
Mgr. Tomáš Urbánek – vedoucí OMP

.....

SMLOUVA O PROVEDENÍ STAVBY
2022/OMP/xxxx

Výstavba domovní čističky odpadních vod pro rodinný dům č. p. 1736, Praha 10 - Záběhllice

kterou uzavřeli níže uvedeného měsíce a roku tyto účastníci:

Městská část Praha 10

Se sídlem: Praha 10, Vršovická 68/1429, PSČ 101 38

Zastoupená: Renatou Chmelovou, starostkou

Ke smluvnímu jednání oprávněn: Mgr. Tomáš Urbánek, vedoucí odboru majetkoprávního

IČ: 00063941

DIČ: CZ00063941

dále též „vlastník pozemku“ nebo „vlastník“

a

Narozen: [REDACTED]

Bydliště: [REDACTED]

dále též „stavebník“

Článek I.

Obec hlavní město Praha je vlastníkem pozemku: parc. č. **3098/1** o výměře 20192 m², druh pozemku zastavěná plocha a nádvoří, zapsaném na LV č. 1825 pro **k. ú. Michle**. Správa předmětného pozemku je svěřena městské části Praha 10, která má podle zákona č. 131/2000 Sb., o hlavním městě Praze, právo s tímto nemovitým majetkem hl. m. Prahy nakládat a tudíž je i oprávněna udělit níže specifikovaný souhlas s výstavbou domovní čističky odpadních vod pro rodinný dům č. p. 1736, Praha 10 – Záběhllice s vyústěním odtoku zbytkové vody do Slatinského potoka na tomto pozemku, dle projektové dokumentace, kterou vypracoval **Ing. Jakub Horner, Sodoměřská 1651/33, 130 00 Praha 3.**

Článek II.

Stavebník se uzavřením této smlouvy zavazuje k realizaci stavby pod názvem: „**Vybudování domovní čističky odpadních vod pro rodinný dům č. p. 1736, Praha 10 – Záběhllice s vyústěním odtoku zbytkové vody do Slatinského potoka na části pozemku parc. č. 3098/1, k. ú. Michle**“ dále jen jako „Stavba“.

Článek III.

Předmětem této smlouvy je souhlas vlastníka **pozemku parc. č. 3098/1 v k. ú. Michle** dále jen jako „Pozemek“, s provedením Stavby stavebníka uvedené v čl. II. na Pozemku vlastníka specifikovaného v čl. I této smlouvy a to výlučně v rozsahu stanoveném dle projektové dokumentace uvedené v čl. I. této smlouvy a za podmínek v této smlouvě stanovených.

Článek IV.

1. Stavba uvedená v čl. II této smlouvy bude prováděna na základě vydaného pravomocného rozhodnutí příslušného stavebního úřadu, dle podmínek jím stanovených a dle podmínek stanovených odborem životního prostředí ÚMČ P10.
2. Stavebník provede Stavbu výhradně na své náklady s tím, že nebude požadovat po vlastníkově finanční spoluúčast popř. vydání bezdůvodného obohacení při zhodnocení pozemku nebo jakoukoliv jinou náhradu vynaložených nákladů.
3. Stavebník je povinen realizovat Stavbu dle projektové dokumentace uvedené v čl. I této smlouvy.
4. Při provádění prací v ploše zeleně bude dodržována norma ČSN 83 9061 Technologie vegetačních úprav v krajině – Ochrana stromů, porostů a vegetačních ploch při stavebních pracích. Všechny dřeviny budou dle uvedené ČSN chráněny před poškozováním. V průběhu realizace domovní čistíčky odpadních vod pro rodinný dům č. p. 1736, Praha 10 - Záběhllice nebude poničena žádná zeleň v plochách MČ Praha 10. Po ukončení prací bude daná plocha a také zeleň navracena do původního stavu, tj. jedná se o navrácení keřového patra, osetí travnaté plochy, popřípadě dodání trvalkových výsadeb. Odbor životního prostředí Praha 10 bude informován o ukončení této akce na email: blanka.cernicka@praha10.cz.

Článek V.

1. Smluvní strany shodně prohlašují, že tato smlouva nezakládá žádné majetkoprávní vztahy. Je podkladem pro územní řízení a je uzavírána pro naplnění díkce ustanovení § 110 zák. č. 183/2006 Sb., o územním plánování a stavebním řádu (stavební zákon), v platném znění.
2. Uzavření této smlouvy zároveň opravňuje stavebníka ke vstupu na Pozemek a realizaci Stavby v souladu s ustanovením čl. II této smlouvy.
3. Za nedodržení nebo neplnění kterékoliv povinnosti stavebníka uvedené v čl. IV. této smlouvy je stavebník povinen zaplatit m. č. Praha 10 smluvní pokutu ve výši 15.000,- Kč (slovy: patnáct tisíc korun českých) za každé jednotlivé porušení nebo nedodržení uvedených povinností.
4. V případě škody vzniklé na majetku vlastníka předmětného Pozemku či jakékoliv třetí osobě v důsledku realizace Stavby se stavebník zavazuje uhradit poškozenému vzniklou škodu, a to v plné výši.
5. Smluvní strany se dohodly na tom, že stavebník uhradí za právo provést stavbu zřízené touto smlouvou ve lhůtě do 14 dnů od podpisu této smlouvy o provedení stavby a od obdržení výzvy s příslušným dokladem (fakturou) jednorázovou náhradu ve výši **3 000,- Kč + DPH** (slovy: třitisíce korun českých).

Článek VI.

1. Tato smlouva je platná a účinná dnem podpisu oběma smluvními stranami.
2. Tato smlouva je vyhotovena v 3 stejnopisech, z nichž stavebník obdrží 1 vyhotovení a MČ Praha 10 obdrží 2 vyhotovení. Změny nebo dodatky této smlouvy lze provádět pouze písemnou formou, jinak jsou neplatné.
3. Ve věcech touto smlouvou výslovně neupravených se právní vztahy smluvních stran řídí obecně závaznými právními předpisy, zejména pak ustanoveními občanského zákoníku v platném znění.

4. Smluvní strany prohlašují, že skutečnosti uvedené v této smlouvě nepovažují za obchodní tajemství ve smyslu § 504 občanského zákoníku a udělují svolení k jejich užití a zveřejnění bez stanovení jakýchkoliv dalších podmínek.
5. Smluvní strany shodně prohlašují, že si tuto smlouvu před jejím podpisem přečetly, že byla uzavřena po vzájemném projednání podle jejich pravé a svobodné vůle, určitě, vážně a srozumitelně, nikoliv v tísní za nápadně nevýhodných podmínek a na důkaz toho připojují své podpisy.

V Praze dne.....

V Praze dne.....

.....
Mgr. Tomáš Urbánek – vedoucí OMP



SMLOUVA O PROVEDENÍ STAVBY
2022/OMP/xxxx

Výstavba domovní čističky odpadních vod pro rodinný dům č. p. 1734, Praha 10 - Záběhllice

kterou uzavřeli níže uvedeného měsíce a roku tyto účastníci:

Městská část Praha 10

Se sídlem: Praha 10, Vršovická 68/1429, PSČ 101 38

Zastoupená: Renatou Chmelovou, starostkou

Ke smluvnímu jednání oprávněn: Mgr. Tomáš Urbánek, vedoucí odboru majetkoprávního

IČ: 00063941

DIČ: CZ00063941

dále též „vlastník pozemku“ nebo „vlastník“

a

Narozena: [redacted]

Bydliště: [redacted]

dále též „stavebník“

Článek I.

Obec hlavní město Praha je vlastníkem pozemku: parc. č. **3098/1** o výměře 20192 m², druh pozemku zastavěná plocha a nádvoří, zapsaném na LV č. 1825 pro **k. ú. Michle**. Správa předmětného pozemku je svěřena městské části Praha 10, která má podle zákona č. 131/2000 Sb., o hlavním městě Praze, právo s tímto nemovitým majetkem hl. m. Prahy nakládat a tudíž je i oprávněna udělit níže specifikovaný souhlas s výstavbou domovní čističky odpadních vod pro rodinný dům č. p. 1734, Praha 10 – Záběhllice s vyústěním odtoku zbytkové vody do Slatinského potoka na tomto pozemku, dle projektové dokumentace, kterou vypracoval **Ing. Jakub Horner, Sodoměřská 1651/33, 130 00 Praha 3.**

Článek II.

Stavebník se uzavřením této smlouvy zavazuje k realizaci stavby pod názvem: „**Vybudování domovní čističky odpadních vod pro rodinný dům č. p. 1734, Praha 10 – Záběhllice s vyústěním odtoku zbytkové vody do Slatinského potoka na části pozemku parc. č. 3098/1, k. ú. Michle**“ dále jen jako „Stavba“.

Článek III.

Předmětem této smlouvy je souhlas vlastníka **pozemku parc. č. 3098/1 v k. ú. Michle** dále jen jako „Pozemek“, s provedením Stavby stavebníka uvedené v čl. II. na Pozemku vlastníka specifikovaného v čl. I této smlouvy a to výlučně v rozsahu stanoveném dle projektové dokumentace uvedené v čl. I. této smlouvy a za podmínek v této smlouvě stanovených.

Článek IV.

1. Stavba uvedená v čl. II této smlouvy bude prováděna na základě vydaného pravomocného rozhodnutí příslušného stavebního úřadu, dle podmínek jím stanovených a dle podmínek stanovených odborem životního prostředí ÚMČ P10.
2. Stavebník provede Stavbu výhradně na své náklady s tím, že nebude požadovat po vlastníkově finanční spoluúčast popř. vydání bezdůvodného obohacení při zhodnocení pozemku nebo jakoukoliv jinou náhradu vynaložených nákladů.
3. Stavebník je povinen realizovat Stavbu dle projektové dokumentace uvedené v čl. I této smlouvy.
4. Při provádění prací v ploše zeleně bude dodržována norma ČSN 83 9061 Technologie vegetačních úprav v krajině – Ochrana stromů, porostů a vegetačních ploch při stavebních pracích. Všechny dřeviny budou dle uvedené ČSN chráněny před poškozováním. V průběhu realizace domovní čistíčky odpadních vod pro rodinný dům č. p. 1734, Praha 10 - Záběhllice nebude poničena žádná zeleň v plochách MČ Praha 10. Po ukončení prací bude daná plocha a také zeleň navracena do původního stavu, tj. jedná se o navrácení keřového patra, osetí travnaté plochy, popřípadě dodání trvalkových výsadeb. Odbor životního prostředí Praha 10 bude informován o ukončení této akce na email: blanka.cernicka@praha10.cz.

Článek V.

1. Smluvní strany shodně prohlašují, že tato smlouva nezakládá žádné majetkoprávní vztahy. Je podkladem pro územní řízení a je uzavírána pro naplnění díkce ustanovení § 110 zák. č. 183/2006 Sb., o územním plánování a stavebním řádu (stavební zákon), v platném znění.
2. Uzavření této smlouvy zároveň opravňuje stavebníka ke vstupu na Pozemek a realizaci Stavby v souladu s ustanovením čl. II této smlouvy.
3. Za nedodržení nebo neplnění kterékoliv povinnosti stavebníka uvedené v čl. IV. této smlouvy je stavebník povinen zaplatit m. č. Praha 10 smluvní pokutu ve výši 15.000,- Kč (slovy: patnáct tisíc korun českých) za každé jednotlivé porušení nebo nedodržení uvedených povinností.
4. V případě škody vzniklé na majetku vlastníka předmětného Pozemku či jakékoliv třetí osobě v důsledku realizace Stavby se stavebník zavazuje uhradit poškozenému vzniklou škodu, a to v plné výši.
5. Smluvní strany se dohodly na tom, že stavebník uhradí za právo provést stavbu zřízené touto smlouvou ve lhůtě do 14 dnů od podpisu této smlouvy o provedení stavby a od obdržení výzvy s příslušným dokladem (fakturou) jednorázovou náhradu ve výši **3 000,- Kč + DPH** (slovy: třitisíce korun českých).

Článek VI.

1. Tato smlouva je platná a účinná dnem podpisu oběma smluvními stranami.
2. Tato smlouva je vyhotovena v 3 stejnopisech, z nichž stavebník obdrží 1 vyhotovení a MČ Praha 10 obdrží 2 vyhotovení. Změny nebo dodatky této smlouvy lze provádět pouze písemnou formou, jinak jsou neplatné.
3. Ve věcech touto smlouvou výslovně neupravených se právní vztahy smluvních stran řídí obecně závaznými právními předpisy, zejména pak ustanoveními občanského zákoníku v platném znění.

4. Smluvní strany prohlašují, že skutečnosti uvedené v této smlouvě nepovažují za obchodní tajemství ve smyslu § 504 občanského zákoníku a udělují svolení k jejich užití a zveřejnění bez stanovení jakýchkoliv dalších podmínek.
5. Smluvní strany shodně prohlašují, že si tuto smlouvu před jejím podpisem přečetly, že byla uzavřena po vzájemném projednání podle jejich pravé a svobodné vůle, určitě, vážně a srozumitelně, nikoliv v tísní za nápadně nevýhodných podmínek a na důkaz toho připojují své podpisy.

V Praze dne.....

V Praze dne.....

.....
Mgr. Tomáš Urbánek – vedoucí OMP



Příloha č. 7 - Výkres výústního objektu (shodný pro všechny 3 ČOV)

PŮDORYS VYÚSTNÍHO OBJEKTU

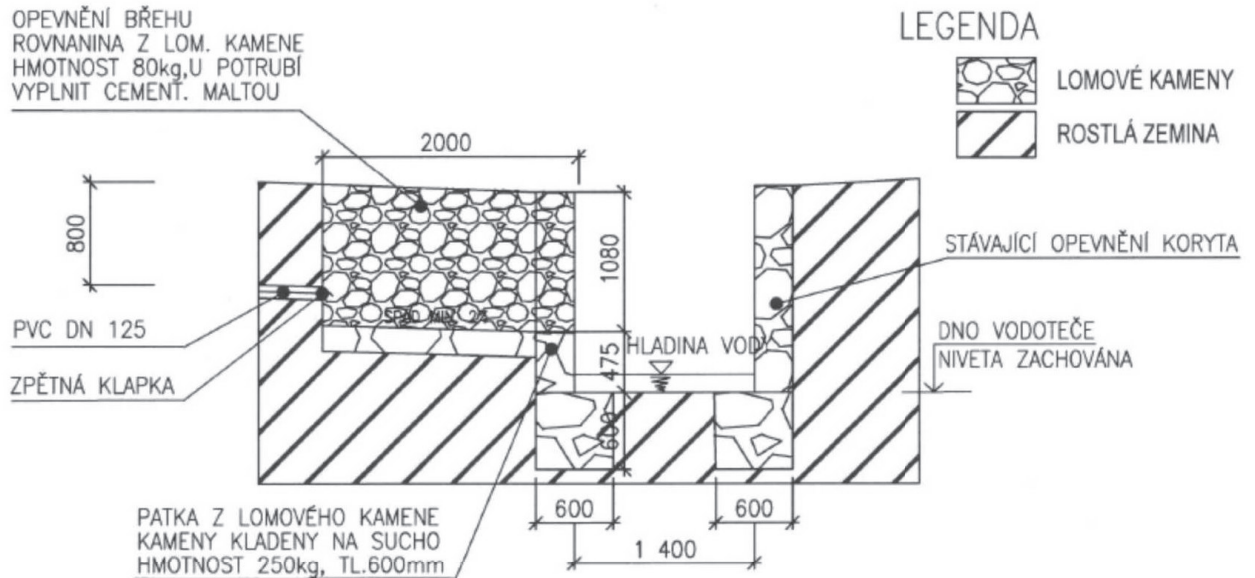
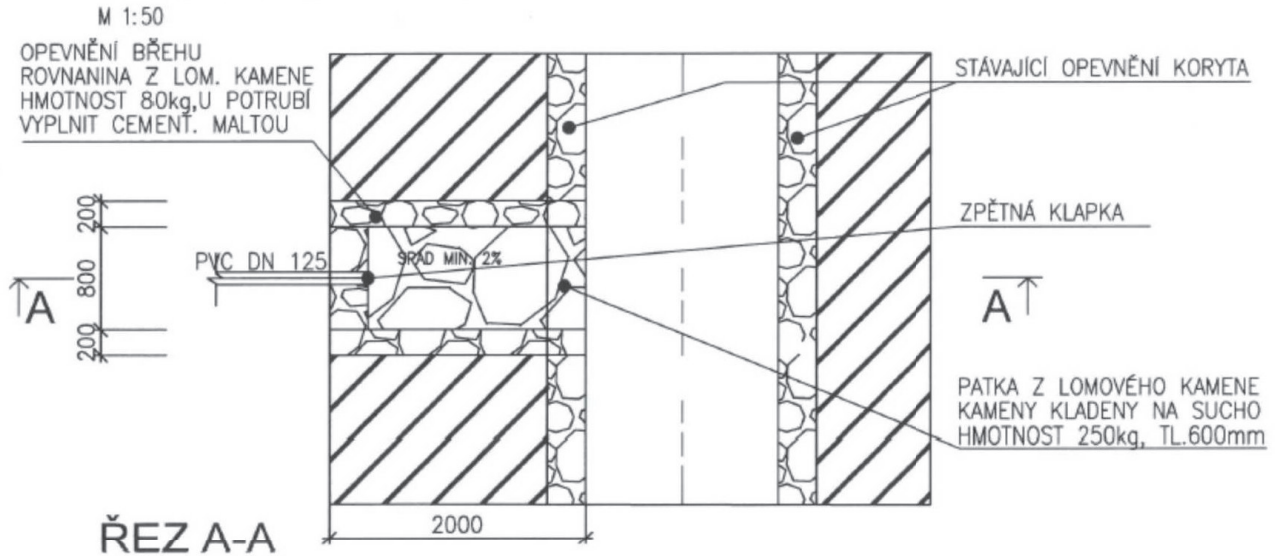

POZNÁMKY

BĚHEM VÝSTAVBY NEBUDE UKLÁDÁN MATERIÁL V PRŮTOČNÉM PROFILU TOKU
VÝSTAVBOU NEDOJDE KE ZMĚNĚ NIVELETY DŇA A ŠÍŘKY KORYTA

INVESTOR:			
MÍSTO:	PARC. Č. 2621, K. Ú. ZÁBĚHLICE, HL.M. PRAHA		
ODPOV.PROJEKTANT:	ING. JAKUB HORNER	FORMÁT:	A4
VYPRACOVAL:	ING. JAKUB HORNER	DATUM:	25.6.2019
AKCE:	LIKVIDACE ODPADNÍCH VOD Z OBJEKTU NA PARC.Č. 2621 V K. Ú. ZÁBĚHLICE	STUPEŇ:	DUSP
		MĚŘITKO:	1:50
PŘÍLOHA: VÝUSTNÍ OBJEKT		ČÍSLO PŘÍLOHY:	D.1.2.5

**Zápis z jednání komise majetkové a nebytových prostor (KMN) Rady
Praha 10, které se konalo dne 15. prosince 2021, na ÚMČ Praha 10,
Vršovická 68, v zasedací místnosti 411a)
od 18:04 do 19:52 hodin**

Přítomní členové: Mgr. David Satke – předseda KMN, doc. Ing. Lucie Sedmihradská Ph.D.,
Ing. Romana Šímová, MBA, Ing. Michal Narovec, Mgr. Václav Vlček a Ing. Pavel Hájek

Omluvení členové: JUDr. Pavel Šutka

Neomluvení členové: -

Hosté: Ing. Petr Beneš - místostarosta, Bc. Iva Petřinová – vedoucí oddělení prodeje
nemovitého majetku a privatizace, Josef Klogner - vedoucí referátu nebytových prostor,
Ing. Zdeněk Pistora, CSc. – vedoucí referátu stavebně - technického

Jednání KMN bylo zahájeno v 18:04.

Navržený program jednání:

1. Zahájení komise a hlasování o přítomnosti na jednání komise pro:
Ing. Petra Beneše – místostarostu
2. Schválení programu
3. Projednání předložených materiálů oddělení přípravy a realizace oprav a investic
4. Projednání předložených materiálů referátu předžalobního vymáhání
5. Projednání předložených materiálů referátu nebytových prostor
6. Projednání předložených materiálů oddělení prodeje nemovitého majetku a privatizace
7. Projednání předložených materiálů referátu výkonu vlastnických práv
8. Různé
9. Závěr

K bodu 1. - Zahájení komise a hlasování o přítomnosti na jednání komise pro Ing. Petra Beneše – místostarostu

Průběh hlasování: 6

Pro: 6

Proti: 0

Zdržel se: 0

Nehlasoval: 0

přítomnost **byla schválena**

K bodu 2. – Schválení programu:

Průběh hlasování: 6

Pro: 6

Proti: 0

Zdržel se: 0

Nehlasoval: 0

program jednání **byl schválen**

Popis průběhu jednání: Zasedání KMN zahájil a od 18:04 hod. vedl předseda KMN Mgr. David Satke. Komise zahájila jednání v plném počtu 6 členů a po celou dobu jednala v počtu 6 členů. Jednání bylo ukončeno v 19:52 hod.

Součástí zápisu jsou stanoviska KMN k bodům jednání Poř. č.: 3/1, 4/1, 5/1, 5/2, 6/1, 6/2, 6/3, 6/4, 6/5, 6/6, 6/7, 6/8, 6/9, 6/10, NA STŮL I., 7/1, 7/2, 7/3 a 7/4

Petr Stejskal TAJ KMN



Mgr. David Satke - předseda KMN



DAVID SATKE

V Praze dne 16. 12. 2021

Přílohy: 1 – 19 Stanoviska k jednotlivým bodům

STANOVISKO Komise majetkové a nebytových prostor k bodu Poř. č. 7/4 ze dne 15. 12. 2021 k projednání žádosti: **Žádost o uzavření Smlouvy o provedení stavby – Výstavba 3 domovních čističek odpadních vod pro rodinné domy č. p. 1737, 1736 a 1734, Praha 10 – Záběhllice, s vyústěním odtoku zbytkové vody do Slatinského potoka na pozemku parc. č. 3098/1, k. ú. Michle**

Komise majetková a nebytových prostor

I. SOUHLASÍ

s uzavřením Smlouvy o provedení stavby s paní [REDAKCE], pro akci: „Výstavba domovní čističky odpadních vod pro rodinný dům č. p. 1737, Praha 10 – Záběhllice s vyústěním odtoku zbytkové vody do Slatinského potoka“ s podmínkou, že paní [REDAKCE] uhradí stanovenou částku 3.000,- Kč + DPH

s uzavřením Smlouvy o provedení stavby s panem [REDAKCE] Praha 5, pro akci: „Výstavba domovní čističky odpadních vod pro rodinný dům č. p. 1736, Praha 10 – Záběhllice s vyústěním odtoku zbytkové vody do Slatinského potoka“ s podmínkou, že pan [REDAKCE] uhradí stanovenou částku 3.000,- Kč + DPH

s uzavřením Smlouvy o provedení stavby s paní [REDAKCE], pro akci: „Výstavba domovní čističky odpadních vod pro rodinný dům č. p. 1734, Praha 10 – Záběhllice s vyústěním odtoku zbytkové vody do Slatinského potoka“ s podmínkou, že paní [REDAKCE] uhradí stanovenou částku 3.000,- Kč + DPH

Průběh hlasování:

PŘÍTOMNO	PRO	PROTI	ZDRŽEL SE	NEHLASOVAL
6	6	0	0	0

Podpis předsedy KMN
Mgr. David Satke



DAVID SATKE