

<b>OZNÁMENÍ ZMĚNY</b>		číslo OZ: 10_2021		
Zhotovitel:	<b>Technik Stav LTE s.r.o.</b>			
Investor:	<b>ÚMČ Praha 10</b>	Datum: 18.06.2021		
Název akce: „ <b>Revitalizace předprostoru parku Grébovka, Praha 10</b> “				
Způsob odeslání / předání datum:	poštou <input type="checkbox"/>	e-mailem <input checked="" type="checkbox"/>	faxem <input type="checkbox"/>	osobně <input type="checkbox"/>
		18.06.2021		
<b>Odkazy na specifikaci:</b>	Rozpočet ke Změnovému listu č. 10 (1 strana)			
na výkresy:				
na rozpočtové podklady:	Smlouva o provedení stavby č. <b>2020/OZD/1459</b> ze dne			
na jinou část smlouvy:	<b>20.10.2020</b>			
Počet připojených listů specifikací:	strany 2 obr.			
<b>Předmět změny:</b>				
1) Na základě doporučení zástupci firmy ŽPSV s.r.o., která vyrábí prefabrikované výrobky a prvky, by bylo nezbytně nutné osadit na přívodní potrubí vody k vodnímu prvku UV sterilizátor a ionizér. Tento UV sterilizátor s ionizérem brání cirkulující vodě (mezi rezervoárem a kašnou), aby se na povrchu vytvářeli mikroorganismy a jiné řasy.				
<b>Popis a zdůvodnění změny:</b>				
1) V PD nebyla varianta čištění nebo filtrace vody, vedoucí do vodního prvku, uvažována. Objednateli se tato varianta zamlouvá a souhlasí s osazením UV sterilizátoru s ionizéru Blue Lagoon o výkonu 40W/35m <sup>3</sup> na vodovodní potrubí vedoucí z technologické šachty do vodního prvku. Součástí prací je i D+M řídicí jednotky a uvedení do provozu.				
<b>vícepráce</b> - celkem D+M UV sterilizátor s ionizérem				
včetně ostatních prací + VN :		38.359,52 Kč bez DPH		
(viz podrobné výpočty - Příloha č. 1 tohoto Změnového listu č. 10).				
<b>Změna celkem:</b>	<b>vícepráce</b>	<b>38.359,52 Kč bez DPH</b>		
<b>Provedení této změny <u>nemá vliv na konečný termín výstavby.</u></b>				

Počet připojených listů specifikací: 2 obr. | Rozpočet ke Změnovému listu č. 10 (1 strana)

Oznámení vydává: **Technik Stav LTE s.r.o.**  
**Berlínská 1491/9**  
**102 00 Praha 10 - Hostivař**  
Milan Slaný

**Stanovisko technického dozoru stavby:**

**Stanovisko projektanta stavby:**

**Stanovisko energetického specialisty:**

Příloha:

- Příloha č. 1 - Rozpočet ke Změnovému listu č. 10

<b>ZMĚNOVÝ LIST</b>		číslo ZL: 10.
Zhotovitel:	<b>Technik Stav LTE s.r.o., Berlínská 1491/9, 102 00 Praha 10 - Hostivař</b>	
Změnový list vystavil:	Milan Slaný	
Datum:	18.06.2021	
<p>Podepsaní zmocněnci potvrzují v souladu se Smlouvou o provedení stavby tuto změnu rozsahu díla:</p> <p><b>Předmět změny:</b></p> <p><b>Popis a zdůvodnění změny:</b></p> <p>Viz podrobný popis v Oznámení změny ze dne 18. 06. 2021.</p>		
Počet připojených listů specifikací: 2 obr.	Počet připojených listů: Rozpočet (1 strana)	
Cena méněprací bez DPH:	Cena víceprací bez DPH:	
	<b>38.359,52 Kč bez DPH</b>	
Výsledná cena změny bez DPH:	Nově sjednaná lhůta dokončení díla:	
<b>38.359,52 Kč bez DPH</b>	<b>31.08.2021</b>	
<p>Veškeré práce budou splňovat podmínky smlouvy o provedení stavby a budou provedeny ve stejné úrovni co do jakosti materiálů, provedení apod. tak, jak požaduje nebo předpokládá Dokumentace zakázky pro celé dílo.</p>		
Podpis zmocněnce objednatele:	Podpis zmocněnce zhotovitele:	
Datum:	Datum:	

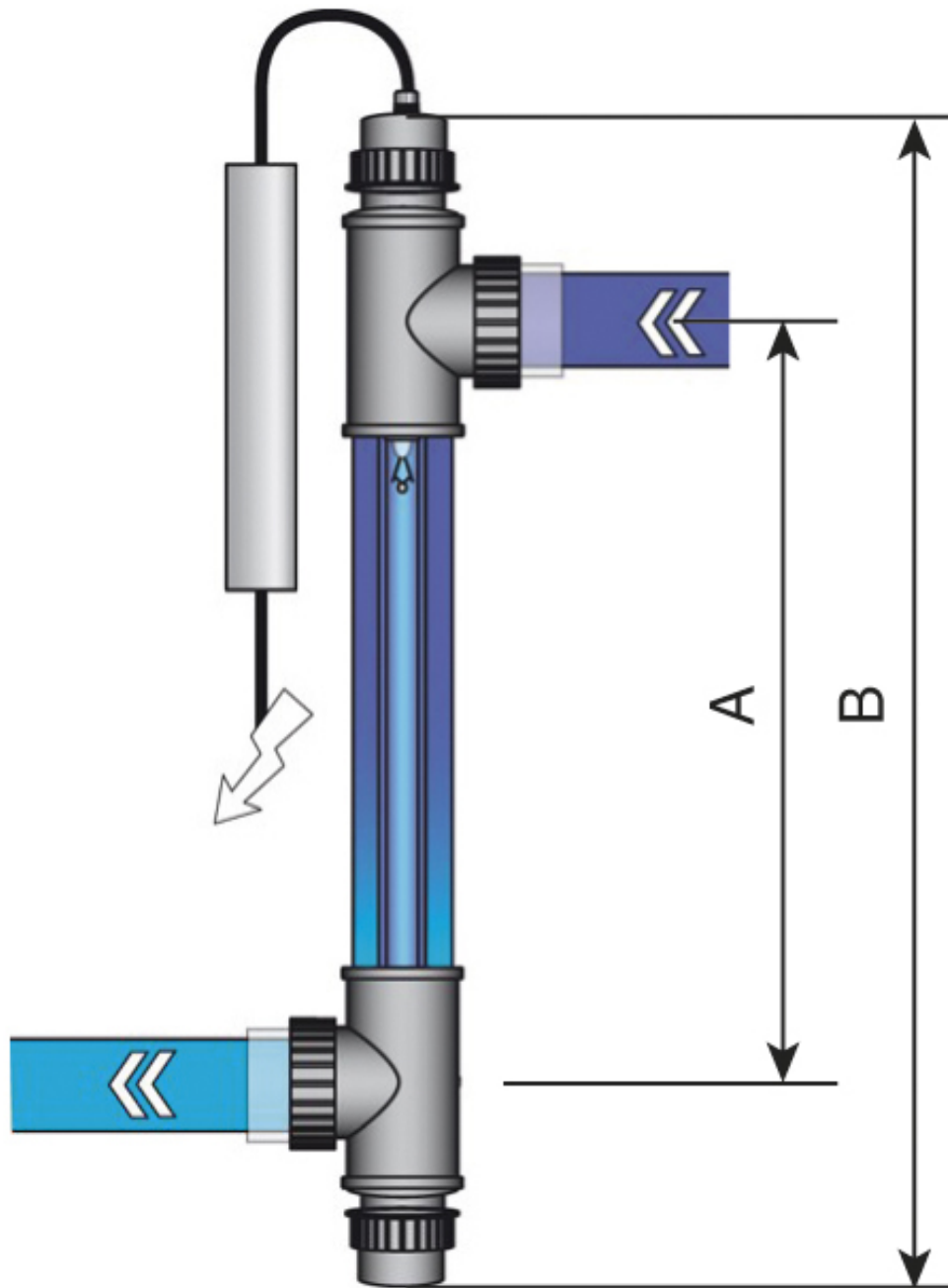

**Položkový rozpočet**

S:	N20-SAL-029	Revitalizace předprostoru parku Grébovka
O:	01	Stavební práce
R:	<b>ZL 10.</b>	<b>UV sterilizátor a ionizér (40W/35m<sup>3</sup>) na vodovodní potrubí pro vodní prvek (D+M)</b>

Vypracoval:	Milan Slaný, Technik Stav LTE s.r.o.
Datum:	18.06.2021
<b>Celkem bez DPH za Změnový list č. ZL 10.</b>	
<b>38 359,52 Kč</b>	

P.č.	Číslo položky	Název položky	MJ	množství	cena / MJ	Celkem
------	---------------	---------------	----	----------	-----------	--------

Díl: 8		Trubní vedení	37 600,00			
1	SO 05 001	Dodávka + montáž UV sterilizátor a ionizer Blue Lagoon (40W/35m <sup>3</sup> ) na přívodní potrubí vody pro vodní prvek, max průtok 20 <sup>3</sup> /hod	kpl.	1,00000	26 653,00	26 653,00
2	SO 05 002	Dodávka + montáž zapojení řídicí jednotky pro UV sterilizátor a ionizer Blue Lagoon včetně elektroinstalačního a vodoinstalačního materiálu	kpl.	1,00000	8 786,00	8 786,00
3	SO 05 003	Doprava a přesun materiálu a pracovníků	kpl.	1,00000	2 161,00	2 161,00
Díl: VN		Vedlejší náklady	759,52			
4	005121 R	Zařízení staveniště	%	2,02000	376,00	759,52

<b>Celkem za D+M UV lampy na přívod vody</b>						<b>38 359,52</b>
--	--	--	--	--	--	------------------