



**Městská
část
Praha 10**

Úřad městské části Praha 10

Vážený pan

Váš dopis zn.: -
Naše značka: P10-099064/2013
Vyřizuje linka: Ing. Kubištová/568
V Praze dne: 16. 9. 2013

e-mailem
foi+request-564-
f5111706@infoprovsechny.cz

Poskytnutí informace na žádost podle § 14 odst. 5 písm. d) zákona č. 106/1999 Sb., o svobodném přístupu k informacím, ve znění pozdějších předpisů

Odbor Kancelář starosty Úřadu městské části Praha 10 obdržel dne 6. 9. 2013 Vaši žádost podle zákona č. 106/1999 Sb., o svobodném přístupu k informacím, ve znění pozdějších předpisů (dále jen „InfZ“) o poskytnutí informací ve znění:

„žádám vás o elektronickou kopii těchto dokumentů:

- 1) smlouva o dílo č. 11/0301-00907 Agendio: 2011/OHS/6473
- 2) smlouva o dílo č. 12/10068-03500 Agendio: 2013/OHS/0273
- 3) úplné znění souvisejících usnesení Rady MČ Praha 10 včetně všech příloh
- 4) úplné znění souvisejících usnesení Zastupitelstva MČ Praha 10 včetně všech příloh
- 5) technické specifikace a požadavky pro související veřejné zakázky“.

V souladu s ustanovením § 14 InfZ Vám tímto požadované informace poskytujeme v následující formě:

- ad 1) viz přílohu č. 1
- ad 2) viz přílohu č. 2
- ad 3) viz přílohu č. 3
- ad 4) viz přílohu č. 4
- ad 5) viz přílohu č. 5

Podle ustanovení § 5 odst. 3 InfZ bude poskytnutá informace zveřejněna způsobem umožňujícím dálkový přístup na internetové stránce Městské části Praha 10.

S pozdravem
Ing. Lada Kubištová v. r.
vedoucí KS/RaZ



Přílohy 5x

Sídlo: Vršovická 68, 101 38 Praha 10
Pracoviště: Vršovická 68, 101 38 Praha 10
IČ: 00063941
Bankovní spojení: -

Úřední hodiny:
Pondělí 8.00 - 12.00, 13.00 - 17.30
Středa 8.00 - 12.00, 13.00 - 17.30

tel.: +420 267 093568
fax: +420 2-
e-mail: posta@praha10.cz
www.praha10.cz

Smlouva o dílo č. 11110301-00907

2011/OHS/64731



2011/OHS/6473

SMLOUVA O DÍLO

č. 11110301-00907

uzavřená podle ustanovení § 536 a následujících obchodního zákoníku

mezi:

Městská část Praha10

sídlo: Vršovická 68, 101 38 Praha 10
 IČ: 00 06 39 41
 DIČ: CZ 00 06 39 41
 bankovní spojení: Česká spořitelna, a.s. 27-2000733369/0800
 zastoupenou: Bohumilem Zoufalíkem, zástupcem starosty
 tel.: +420 267 093 421
 fax: +420 267 093 636
 zástupce pověřený jednat ve věci smluvního vztahu: Mgr. Vladislav Lipovský, zástupce starosty
 zástupce pověřený jednat ve věcech technických a převzetí díla: Josef Berka, vedoucí OHS

jako objednatel

a

GITy, a.s.

sídlo: Mariánské náměstí č. 1, 617 00 Brno
 IČ: 25302400
 DIČ: CZ25302400
 bankovní spojení: Česká spořitelna, a.s., č.ú.: 4044692/0800
 zapsána do OR vedeného Krajským soudem v Brně dne 1.7.1996, oddíl B, vložka 2017
 zastoupenou: Ing. Luděk Vilím, předsedou představenstva
 tel.: 5 45 129 111
 fax: 5 45 129 200
 zástupce pověřený jednat ve věci smluvního vztahu: Ing. Luděk Vilím, předsedou představenstva
 zástupce pověřený jednat ve věcech technických a převzetí díla:

jako zhotovitelem

1. Předmět smlouvy

GITy, a.s., Mariánské nám. 1, 617 00 Brno, +420 545 129 111

1. Předmět smlouvy

- 1.1. Předmětem této smlouvy je závazek zhotovitele provést dílo spočívající ve vybavení jednacího sálu ZMČ Praha 10 konferenční a AV technikou. Předmět dodávky by měl zajistit transparentní hlasování a řízení diskuse při jednání ZMČ, možnost záznamu, jednoznačné identifikace pomocí čipových karet, tisk a přehledné zobrazení výsledků hlasování.
(dále jen „předmět smlouvy“ nebo „dílo“)
- 1.2. Za účelem splnění předmětu smlouvy se zhotovitel zavazuje provést
 - 1.2.1. koordinaci všech činností, uvedených v předmětu smlouvy
 - 1.2.2. dodávku a instalaci konferenčního a audiovizuálního systému
 - 1.2.3. oživení jednotlivých systémů
 - 1.2.4. prozkoušení instalovaných systémů a vypracování měřicích protokolů
 - 1.2.5. vypracování předávacího protokolu díla
 - 1.2.6. zaškolení pověřeného úředníka MČ P10
- 1.3. Podrobnější specifikace díla je uvedena v Příloze č. 1, která je nedílnou součástí této smlouvy.
- 1.4. Místem plnění díla je objekt Městské části Praha 10 na adrese Vršovická 6B, Praha 10.

2. Termín plnění předmětu smlouvy

- 2.1. Zhotovitel zahájí realizaci díla do 8 dnů od podpisu této smlouvy.
- 2.2. Dílo bude předáno objednateli do 38 dní po podpisu smlouvy.
- 2.3. V případě, že zhotovitel nebude umožněno ze strany objednatele nebo zásahem vyšší moci po zahájení realizace díla pokračovat v provádění činnosti podle této smlouvy, posouvají se termíny dokončení díla o dobu, po kterou tento stav trval. Tyto skutečnosti zapíše zhotovitel do montážního deníku.
- 2.4. Předmět smlouvy bude předán vzájemně odsouhlaseným předávacím protokolem podepsaným oprávněnými zástupci obou smluvních stran. K předání a převzetí díla bude objednatel zhotovitelem písemně vyzván nejméně 2 dny předem. Datum podepsání předávacího protokolu je datem dodání díla zhotovitelem a převzetí díla objednatel.

3. Cena a platební podmínky

- 3.1. Cena díla je dohodou smluvních stran stanovena na částku ve výši 4.050.000,- Kč bez DPH. Daň z přidané hodnoty je vypočtena a účtována na základě platných právních předpisů. Cena je nejvýše přípustná.
- 3.2. Cena za dílo bude objednatelům uhrazena bezhotovostním převodem na účet zhotovitele uvedený v záhlaví smlouvy na základě faktury vystavené zhotovitelem po protokolárním předání díla. Spjatnost faktury je dohodnuta na 30 dnů od jejího vystavení.

4. Smluvní pokuta

- 4.1. V případě prodlení zhotovitele s plněním díla je objednatel oprávněn požadovat na zhotoviteli zaplacení smluvní pokuty ve výši 1.000,- Kč s jehož plněním je zhotovitel v prodlení, za každý i započatý den prodlení.

4.2 Nebudou-li faktury vystavené zhotovitelem uhrazeny objednatelem v termínu splatnosti, má zhotovitel právo požadovat na objednateli zaplacení úroku z prodlení ve výši 0,1 % z dlužné částky za každý i započatý den prodlení.

5. Záruční podmínky

5.1 Na předmět smlouvy poskytuje zhotovitel záruku v délce trvání 36 měsíců pro pasivní kabeláž a 36 měsíců pro aktivní prvky díla, která se týká zjevných i skrytých vad a počíná běžet dnem protokolárního předání díla.

5.2 V případě výskytu vady v záruční lhůtě bude vada ohlášena na servisní čísla zhotovitele +420 545 129 361 (fax), +420 545 129 360 (telefon). Zhotovitel zahájí práce na odstranění vady vzniklé v záruční době do 10 pracovních dnů po ohlášení vady objednatelem písemně (faxem) v servisní době po - pá 7.00 - 17.00 hod. Specialisté zhotovitele pracují na vyřešení problému od okamžiku příjezdu na místo. Je-li to nutné, jsou zapojeny další potřebné lidské či materiální zdroje, které má zhotovitel k dispozici. Vada bude odstraněna do 30 pracovních dnů od jejího nahlášení. Za odstranění vady se považuje i uvedení do provozu pomocí náhradního řešení.

5.3 Odstranění záruční vady se rozumí provedení opravy předmětu smlouvy a zahrnuje materiál práci a dopravu.

5.4 Podle těchto podmínek je jedinou povinností zhotovitele opravit nebo vyměnit kteroukoliv část díla, u níž se vyskytla vada v záruční době.

5.5 Objednatel ztrácí záruku v případě neoprávněného zásahu do díla. Záruka se dále nevztahuje na odstraňování vad, které vznikly nesprávným či neodborným užíváním předmětu smlouvy objednatelem nebo třetími osobami, mechanickým poškozením předmětu smlouvy, běžným opotřebením, nedodržením provozních podmínek, předepsaných postupů a návodů k použití, případně z důvodů vyšší moci.

6. Povinnosti objednatele

6.1 Objednatel se zavazuje, že dokončené dílo převezme a zaplatí za jeho provedení zhotoviteli dohodnutou cenu. Objednatel prohlašuje, že má vytvořeny dostatečné finanční zdroje pro krytí ceny díla podle této smlouvy ve prospěch zhotovitele.

6.2 Objednatel zajistí včasné informování zhotovitele o všech skutečnostech, které by mohly mít vliv na realizaci díla.

6.3 Objednatel zajistí pro zhotovitele přístup do objektů (realizaci díla dotčených prostor) po dohodnutou dobu realizace díla a případného servisního zásahu.

6.4 Objednatel zajistí pro zhotovitele možnost bezplatného používání zdrojů elektrického proudu pro potřeby realizace díla a případného servisního zásahu.

6.5 Objednatel je povinen pro zhotovitele zajistit možnost realizace předmětu smlouvy v prostorách objednatele v pracovní dny po dobu 10 hodin denně.

6.6 Objednatel se zavazuje, že zajistí pro zhotovitele po dobu realizace díla možnost užívat uzavíratelnou místnost v objektu dotčeném realizací díla o rozloze nejméně 10 m².

7. Povinnosti zhotovitele

7.1 Zhotovitel se zavazuje dodat dílo dle specifikace uvedené v článku 1. této smlouvy.

7.2. Zhotovitel se dále zavazuje předat objednateli společně s dílem veškerou technickou dokumentaci, a to včetně záručních listů, budou-li jimi jednotlivé části díla výrobcem opatřeny.

7.3. Zhotovitel je povinen při provádění sjednaných prací dodržovat zásady bezpečnosti a ochrany zdraví při práci a zásady protipožární ochrany, podle obecně závazných právních předpisů.

7.4. Zhotovitel se zavazuje vést o průběhu prací dle této smlouvy montážní deník, jehož zápisy jsou oprávněni podepisovat smluvními stranami zmocnění zástupci, kteří budou určeni před zahájením instalačních prací, a dále zástupci smluvních stran ve věcech technických. Zhotovitel se zavazuje v co nejkratší možné době napravit skutečnosti uvedené objednatelem v montážním deníku, týkající se vad v provádění díla. Objednatel se zavazuje vyjadřovat se k zápisům zhotovitele ve montážním deníku nejpozději do dvou pracovních dnů. Nevýjádří-li se objednatel v této lhůtě, předtí že s obsahem zápisu souhlasí.

8. Vlastnictví, nebezpečí vzniku škod

8.1. Pokud se v průběhu provádění prací zjistí skutečnost, o níž zhotovitel nevěděl a vědět nemohl, která ztíží nebo znemožní provedení díla ve sjednaném rozsahu, čase nebo ceně, sdělí ji zhotovitel neprodleně objednateli a projedná s ním další postup. Bude-li mít tato skutečnost vliv na dobu provedení díla nebo jeho cenu, budou případné změny po vzájemném projednání provedeny formou dodatku k této smlouvě. Smluvní strany se zavazují takový dodatek bez zbytečného odkladu uzavřít, jinak odpovídají druhé smluvní straně za škodu, která jí z tohoto důvodu vznikne.

8.2. Dílo zůstává plně ve vlastnictví zhotovitele až do úplného zaplacení ceny díla objednatelem. Dojde-li k prodlení s úhradou ceny díla ze strany objednatele o více než 30 dnů, potom má zhotovitel právo (bez újmy na kterýchkoli dalších svých právech) odstoupit od této smlouvy a vzít si zpět své nezaplacené dílo nebo jeho část a bude mít právo za tímto účelem vstoupit do prostorů objednatele, ve kterých se toto dílo nachází, a to i bez souhlasu objednatele.

8.3. Nebezpečí vzniku škod na zhotovovaném díle, popř. jeho části přejde na objednatele protokolárním předáním celého díla či jeho části.

9. Všeobecná ujednání

9.1. Zhotovitel prohlašuje, že zajišťuje plnění veškerých povinností stanovených zákonem č. 185/2001 Sb., o odpadech v platném znění, zejména, že je řádně zařazován na Seznamu povinných osob vedeném Ministerstvem životního prostředí. Zhotovitel dále prohlašuje, že budoucí likvidace dodaného elektrozařízení byla předplacena (ať už zhotovitelem nebo jeho dodavatelem).

9.2. Všechny informace sdělené druhé smluvní straně a jejím zaměstnancům nebo informace přístupné v souvislosti s uzavřením a realizací této smlouvy musí být podle této smlouvy drženy v tajnosti. Veškerá dokumentace související s realizací předmětu smlouvy bude zhotovitelem zabezpečena proti zneužití. Zhotovitel se zavazuje ji nezpřístupnit třetím osobám bez předchozího souhlasu objednatele. Tato povinnost trvá i po ukončení smlouvy. Povinnost mlčenlivosti se nevztahuje na informace obecně známé nebo v obchodních kruzích běžně dostupné a dále na informace, které měla strana, již byla informace sdělena druhou smluvní stranou, ve svém držení již před tímto sdělením bez porušení závazku mlčenlivosti.

10. Seznam příloh

10.1. Všechny přílohy této smlouvy jsou její nedílnou součástí.

10.2. Přílohami smlouvy jsou:

Příloha č. 1 – Studie vybavení konferenční a AV technikou jednacího sálu zastupitelstva – 11

11. Závěrečné ustanovení

- 11.1. Jakékoli změny této smlouvy mohou být provedeny pouze formou písemného dodatku k této smlouvě podepsaného oprávněnými zástupci obou smluvních stran.
- 11.2. Pokud v této smlouvě není výslovně ujednáno jinak, řídí se vztahy objednatele a zhotovitele z této smlouvy ustanoveními obchodního zákoníku a dalších obecně závazných právních předpisů platných v České republice. Pro případ jakéhokoliv sporu vyplývajícího z této smlouvy si smluvní strany sjednávají v souladu s ustanovením § 89a občanského soudního řádu místní příslušnost soudu prvního stupně dle sídla zhotovitele.
- 11.3. Tato smlouva je vyhotovena ve čtyřech výtiscích s platností originálu, z nichž každá smluvní strana obdrží po dvou.
- 11.4. Smlouva nabývá platnosti a účinnosti dnem podpisu oprávněnými zástupci smluvních stran.
- 11.5. Obě smluvní strany prohlašují, že se seznámily s obsahem smlouvy, že tato byla uzavřena podle jejich pravé a svobodné vůle, určitě, vážně a srozumitelně, nikoliv v tísní za nápadně nevýhodných podmínek, což stvrzují svými vlastnoručními podpisy.

12. Podpisy smluvních stran

Datum: 8.12.2011

Zhotovitel:

GI Ty a.s. 60
512 00 BRNO, MARIÁNSKÉ NÁM. 1.
DIČ: CZ25302460



Ing. Luděk Vilím
předseda představenstva GI Ty, a.s.

Datum: - 7 -12- 2011

Objednatel:

Mgr. Vladislav Lipovský
zástupce starosty





2013/OHS/0273

Smlouva o dílo č.: 12110068-03500
uzavřená dle § 536 a následujících ustanovení zákona č. 513/1991 Sb.,
Obchodní zákoník, ve znění pozdějších předpisů

I. Smluvní strany

1.1. Objednatel: Městská část Praha 10
sídlem Vršovická 1429/60, 101 38 Praha 10

Zastoupený: *Josef Berka, vedoucí Odboru hospodářské správy*

Osoby oprávněné jednat:
ve věcech smluvních: *Josef Berka, vedoucí Odboru hospodářské správy*
ve věcech technických: *Štěpán Hovorka, tel. stepanh@praha10.cz*

IČ: 00063941
DIČ: CZ00063941

Bankovní spojení: Česká spořitelna, a.s. č.ú.: 27-2000733369/0800
(dále jen „Zhotovitel“)

1.2. Zhotovitel: GiTy, a.s.
se sídlem Brno, Mariánské náměstí 1, PSČ 617 00
zapsaná v obchodním rejstříku vedeném Krajským soudem v Brně, oddíl B,
vložka 2017

Zastupený: *Ing. Luděk Vilím, předseda představenstva*

Pracovníci oprávnění jednat:
ve věcech smluvních: *Ing. Luděk Vilím, předseda představenstva*
ve věcech technických:

IČ: 25302400
DIČ: CZ25302400

Bankovní spojení: Česká spořitelna, a.s., Olbrachtova 1929/62, 140 00 Praha 4
č.ú.: 4044692/0800
(dále jen „Objednatel“)

II. Předmět smlouvy - určení díla

- 2.1. Zhotovitel zajistí pro Objednatele technické zajištění obsluhy systémů PUBLICSTREAM® a PUBLICVOTE při zasedáních Zastupitelstva Městské části Praha 10 a další činnosti sjednané v této smlouvě. PUBLICSTREAM® je služba zajišťující živý videopřenos, záznam a pořizování databází. PUBLICVOTE je služba zajišťující agendu při zasedání zastupitelstev místní samosprávy.
- 2.2. Zhotovitel zajistí živý přenos zasedání vybraného zastupitelstva (včetně mimořádných zastupitelstev, ale pouze při dodržení podmínek dle odst. 2.7 tohoto článku) pomocí systému PUBLICSTREAM® ve dvou kvalitách videa (jakých).
- 2.3. Zhotovitel zajistí archivní a indexační služby systému PUBLICSTREAM®, které ze živého přenosu tvoří záznam na serverovém úložišti dle výběru Objednatele. Záznamy budou přístupné celoročně.
- 2.4. Zhotovitel zajistí administrační rozhraní systému PUBLICSTREAM® pro správu, editaci a publikaci záznamů.
- 2.5. Zhotovitel zajistí webový modul pro vysílání živého videopřenosu a záznamu z internetových stránek dle určení Objednatele.

Smlouva o dílo č.: 12110068-03500
Poskytování služeb PUBLICSTREAM® a PUBLICVOTE

- 2.6. Zhotovitel zajistí vedení agendy při zasedání zastupitelstva Městské části Praha 10 pomocí služby PUBLICVOTE, tedy řádně zajistí průběh a výsledky hlasování zastupitelstva. Zhotovitel se zavazuje, že technickou obsluhu hlasovacího zařízení budou zajišťovat pracovníci Zhotovitele v minimálním počtu dvou osob. Tyto osoby budou způsobilé k řádnému plnění předmětu této smlouvy tak, aby byl plně zajištěn bezproblémový provoz, a bude se jednat vždy o totožné zaměstnance Zhotovitele. Služba PUBLICVOTE zahrnuje zejména tyto činnosti: Vedení agendy při zasedání zastupitelstva vybrané místní samosprávy, tedy průběh a výsledky hlasování zastupitelstva.
- 2.7. Objednatel má právo v každém kalendářním roce po dobu účinnosti této smlouvy využít služby PUBLICSTREAM@ a PUBLICVOTE při maximálně šesti zasedáních Zastupitelstva Městské části Praha 10. Jestliže Objednatel bude požadovat využití těchto služeb nad tento počet, cena za každé využití těchto služeb nad stanovený rámec se stanovuje na částku 27 600,00 Kč (slovy dvacet sedm tisíc šest set korun českých), bez DPH.
- 2.8. Zhotovitel zajistí pro Objednatele asistenci při využívání služeb PUBLICSTREAM@ a PUBLICVOTE. Asistence bude spočívat v obsluze systému PUBLICVOTE.
- 2.9. Zhotovitel zajistí protokolární předání veškerých pořízených dat ze systémů PUBLICVOTE a PUBLICSTREAM@ z každého zasedání zastupitelstva. Předání dat pro archivaci bude probíhat na nosiči CD nebo DVD. Objednatel se zavazuje poskytnout součinnost nezbytnou k předání dat.
- 2.10. Zhotovitel se zavazuje provést veškerá opatření k tomu, aby nedošlo k poškození hlasovacího zařízení při realizaci díla dle této smlouvy.
- 2.11. Zhotovitel se zavazuje provést dílo dle této smlouvy a Objednatel zaplatit cenu díla.
- 2.12. Objednatel se zavazuje oznamovat Zhotoviteli termín konání zasedání Zastupitelstva Městské části Praha 10 min. 15 kalendářních dní předem buď písemně na adresu sídla Zhotovitele nebo e-mailem na e-mailovou adresu pracovníka oprávněného jednat ve věcech technických dle čl. I odst. 1.2. smlouvy.

III. Termíny plnění díla

- 3.1. Objednatel se zavazuje poskytnout prostor pro provoz služeb podle této smlouvy, v zabezpečené serverovně, kterou určí Objednatel, s přístupem k videosignálu a Internetu nejpozději do patnácti dnů od účinnosti této smlouvy.
- 3.2. Zhotovitel se zavazuje nejpozději do jednoho měsíce od poskytnutí součinnosti Objednatelem dle čl. 3.1 k zahájení poskytování služeb dle této smlouvy.
- 3.3. Za nesplnění termínu plnění dle čl. III. odst. 3.2. zaplatí Zhotovitel smluvní pokutu ve výši 0,05 % z celkové ceny díla za každý i započatý den prodlení, a to bezhotovostním převodem na účet Objednatele do 10 dnů ode dne uplatnění smluvní pokuty.

IV. Cena za dílo

- 4.1. Smluvní strany se dohodly na ceně za dílo, určené v čl. II., ve výši 165 600,00 Kč (slovy sto šedesát pět tisíc šest set korun českých) bez DPH, za období jednoho roku. Výše DPH se bude řídit dle aktuální zákonné úpravy. Pokud se během roku bude konat méně než 6 šest zasedání Zastupitelstva Městské části Praha 10 (viz čl. II odst. 2.7. první věta), bude cena za dílo poměrným způsobem snížena.

V. Fakturace a platební podmínky

- 5.1. Cena za provedení díla bude rozdělena na 2 části. První část ceny díla ve výši 82 800,00 Kč (slovy osmdesát dvacet osm tisíc osm set korun českých) bez DPH bude uhrazena nejpozději do 31.1. toho kalendářního roku, ve kterém jsou provozovány služby dle této smlouvy. Druhá část ceny díla ve výši 82 800,00 Kč (slovy osmdesát dvacet osm tisíc osm set korun českých) bez DPH bude uhrazena nejpozději do 30.6. toho kalendářního roku, ve kterém jsou provozovány služby dle této smlouvy. Uhrazením se rozumí připsání celé částky na bankovní účet Zhotovitele, uvedený v čl. I této smlouvy.
- 5.2. V ceně díla dle článku IV. této smlouvy je zahrnuta úhrada veškerých nákladů, které vzniknou Zhotoviteli při realizaci díla dle této smlouvy.

- 5.3. Vzniknou-li Zhotoviteli při plnění této smlouvy náklady, které Zhotovitel nepředvídal při uzavření této smlouvy, mohou být Zhotoviteli tyto náklady Objednatel uhrazen, pouze pokud Objednatel uzná, že takové náklady jsou oprávněné a nemohly být Zhotovitelem předvíhány při uzavření této smlouvy. Na úhradu nákladů za provedení díla nad rámec ceny díla dle této smlouvy nemá Zhotovitel nárok.

VI. Zvláštní ujednání

- 6.1. Objednatel má právo na kontrolu provádění díla. Pokud Zhotovitel provádí dílo v rozporu se svými povinnostmi a s účelem díla, má právo Objednatel požadovat po Zhotoviteli neprodleně odstranění vad, a to po celou dobu trvání této smlouvy.
- 6.2. Zhotovitel se zavazuje provozovat systém PUBLICSTREAM® s roční dostupností 99 % a provádění údržby systémů PUBLICSTREAM® a PUBLICVOTE Zhotovitel Objednatel informuje s nejméně pětidenním předstihem. Objednatel je povinen poskytnout při údržbě součinnost (např. zajistit přístup Zhotovitele k zařízením, přenášejícímu signál videopřenosu).
- 6.3. Objednatel zajistí připojení zařízení Zhotovitele k dostatečně rychlému a zabezpečenému internetu a to v minimální a garantované rychlosti uploadu 2 Mbit/s.
- 6.4. Pokud nebude zajištěn videopřenos z důvodů na straně Objednatel (např. výpadek internetového spojení), nenese za to odpovědnost Zhotovitel.

VII. Sankční ujednání

- 7.1. Za prodlení s úhradou ceny za provedení díla dle čl. IV této smlouvy zaplatí Objednatel Zhotoviteli na jeho účet smluvní pokutu ve výši 0,05 % dlužné částky, a to za každý i započatý den prodlení. Smluvní pokutu zaplatí Objednatel na účet Zhotovitele do 10 dnů ode dne jejího uplatnění.
- 7.2. V případě, že při zajištění služeb PUBLICSTREAM® a PUBLICVOTE Zhotovitel poruší své povinnosti vyplývající z této Smlouvy, je Objednatel oprávněn požadovat smluvní pokutu ve výši 2 000 Kč za každé jednotlivé porušení této smlouvy.

VIII. Ostatní ujednání

- 8.1. Tato smlouva nabývá účinnosti dnem posledního podpisu jedné ze stran. Smlouva je uzavřena na dobu určitou a to na 3 roky ode dne nabytí její účinnosti. Tuto smlouvu lze ukončit výpovědí kterékoliv ze smluvních stran, a to i bez udání důvodu. Výpovědní lhůta činí tři měsíce a začíná běžet prvním dnem měsíce, následujícího po doručení výpovědi druhé straně, ne však dříve než po šesti měsících plnění předmětu smlouvy. Výpovědní lhůta je shodná pro obě strany.
- 8.2. Objednatel je oprávněn od smlouvy písemně odstoupit v případě podstatného porušení smlouvy ze strany Zhotovitele ve smyslu § 344 a násl. obchodního zákoníku, za které bude považováno zejména
- 8.2.1. nezajištění služby živého přenosu zasedání Zastupitelstva Městské části Praha 10, které bylo Zhotoviteli řádně a včas oznámeno dle čl. II. odst. 2.12. smlouvy, pomocí systému PUBLICSTREAM® dle čl. 2. odst. 2.2 smlouvy,
- nebo
- 8.2.2. nezajištění služby PUBLICVOTE být na jednom zasedání Zastupitelstva Městské části Praha 10, které bylo Zhotoviteli řádně a včas oznámeno dle čl. II. odst. 2.12. smlouvy,
- nebo
- 8.2.3. opakované (mín. 3) zásadní nedostatky funkčnosti služby PUBLICVOTE na jednom zasedání Zastupitelstva Městské části Praha 10 (např. nemožnost přihlášení se do diskuse, nemožnost oznámení technické poznámky, nefunkční hlasování)
- nebo
- 8.2.4. výpadek v poskytování archivní a indexační služby systému PUBLICSTREAM® dle čl. II. odst. 2.3. smlouvy po dobu delší než 30 dní (s výjimkou údržby dle čl. VI. odst. 6.2. smlouvy)
- 8.3. Zhotovitel je oprávněn od smlouvy písemně odstoupit v případě podstatného porušení smlouvy ze strany Objednatel, za které bude považováno zejména
- 8.3.1. prodlení s úhradou ceny díla dle čl. IV smlouvy přesahující 30 dní
- nebo

- 8.3.2. výpadek v zajištění připojení zařízení Zhotovitele v kvalitě stanovené v čl. VI. odst. 6.3. smlouvy po dobu delší než 30 dní.
- 8.4. Odstoupení od smlouvy nabývá účinnosti dnem doručení jeho písemného vyhotovení druhé smluvní straně. Odstoupením nejsou dotčeny nároky na smluvní pokuty nebo na náhradu škody.
- 8.5. Ke dni skončení účinnosti smlouvy proběhne vypořádání díla co do objemu poskytnutých služeb a uhrazené odměny.
- 8.6. Otázky, výslovně neupravené touto smlouvou, se řídí obecně platnými právními předpisy České republiky, zejména zákonem č. 513/1991 Sb., obchodní zákoník, v platném znění.
- 8.7. Tato smlouva může být měněna nebo doplněna pouze číselnými písemnými dodatky, odsouhlasenými oběma stranami na téže listině.
- 8.8. Tato smlouva se uzavírá v pěti vyhotoveních, z nichž Objednatel obdrží čtyři vyhotovení a Zhotovitel jedno vyhotovení.
- 8.9. Zhotovitel bere na vědomí, že Objednatel je subjektem povinným poskytovat informace dle zvláštních právních předpisů. Z tohoto titulu se smluvní strany dohodly, že smlouva ani její obsah nebudou považovány za obchodní tajemství.
- 8.10. Zhotovitel souhlasí se zavedením smlouvy do Centrální evidence smluv a jejím případným zveřejněním v rámci této evidence.
- 8.11. Obě smluvní strany prohlašují, že si tuto smlouvu před podpisem přečetly, porozuměly jejímu obsahu, s obsahem souhlasí, a že je tato smlouva projevem jejich svobodné vůle.

V Praze, dne 31. 1. 2013

Josef Berka
Vedoucí odboru hospodářské
správy
za Objednatle



Ing. Luděk Vilím
Předseda představenstva
za Zhotovitele



Městská část Praha 10

RADA MĚSTSKÉ ČÁSTI PRAHA 10

Usnesení

Rady městské části Praha 10
číslo 384
ze dne 20. 4. 2011

k návrhu záměru na vyhlášení výběrového řízení na vybavení jednacího sálu ZMČ konferenční a AV technikou

Rada městské části Praha 10

I. souhlasí

- a) se záměrem na vyhlášení výběrového řízení na vybavení jednacího sálu ZMČ konferenční a AV technikou
- b) s návrhem usnesení ZMČ dle přílohy č. 2 předloženého materiálu

II. pověřuje

Mgr. Vladislava Lipovského, zástupce starosty, předložit ZMČ dne 2. 5. 2011 návrh záměru na vyhlášení výběrového řízení na vybavení jednacího sálu ZMČ konferenční a AV technikou

Ing. Milan R i c h t e r
starosta

Ing. Vladimír N o v á k
1. zástupce starosty

Předkladatel: Mgr. Lipovský, zást. starosty
Anotace: samospráva, hospodářská správa
Provede: -
Na vědomí: -
Garant: p. Berka, ved. OHS
Číslo tisku: P10-040955/2011

Městská část Praha 10

ZASTUPITELSTVO MĚSTSKÉ ČÁSTI PRAHA 10

Návrh usnesení

Zastupitelstvo městské části Praha 10

číslo

ze dne 2. 5. 2011

k záměru na vyhlášení výběrového řízení na vybavení jednacího sálu ZMČ konferenční a AV technikou

Zastupitelstvo městské části Praha 10

I. schvaluje

záměr na vyhlášení výběrového řízení na vybavení jednacího sálu ZMČ konferenční a AV technikou.

Předkladatel: Mgr. Vladislav Lipovský, zástupce starosty

Číslo tisku: P10-040955/2011



Městská část Praha 10

RADA MĚSTSKÉ ČÁSTI PRAHA 10

Usnesení

Rady městské části Praha 10

číslo 1138

ze dne 16. 11. 2011

k návrhu na výběr nejvhodnější nabídky na veřejnou zakázku „Vybavení jednacího sálu ZMČ Praha 10 konferenční a AV technikou“

Rada městské části Praha 10

I. schvaluje

doporučení hodnotící komise ze dne 7. 11. 2011 k jednotlivým nabídkám zaslaným na základě zjednodušeného podlimitního řízení na veřejnou zakázku „Vybavení jednacího sálu ZMČ Praha 10 konferenční a AV technikou“ a výběr nejvhodnější nabídky uchazeče GiTy, a. s., IČO: 253 02 400, se sídlem: Brno, Mariánské náměstí I, okres Brno-město, PSČ 617 00

II. ukládá

1. Mgr. Lipovskému, zástupci starosty

1.1. uzavřít smlouvu na realizaci veřejné zakázky ve smyslu bodu I. tohoto usnesení

Termín: 15. 12. 2011

Ing. Milan R i c h t e r
starosta

Ing. Vladimír N o v á k
1. zástupce starosty

Předkladatel: p. Zoufalík, zást. starosty
Anotace: veřejné zakázky – soutěže a smlouvy o dílo
Provede: Mgr. Lipovský, zást. starosty
Na vědomí: -
Garant: Mgr. Ekstein, ved. OMP
Číslo tisku: P10-132421/2011



Městská část Praha 10
ZASTUPITELSTVO MĚSTSKÉ ČÁSTI PRAHA 10

Usnesení

Zastupitelstva městské části Praha 10
číslo 4/26/2011
ze dne 2. 5. 2011

k návrhu k záměru na vyhlášení výběrového řízení na vybavení jednacího sálu ZMČ konferenční a AV technikou

Zastupitelstvo městské části Praha 10

I. schvaluje

záměr na vyhlášení výběrového řízení na vybavení jednacího sálu ZMČ konferenční a AV technikou do 30. 9. 2011

Ing. Milan R i c h t e r
starosta

Ing. Vladimír N o v á k
1. zástupce starosty

Předkladatel: Mgr. Lipovský, zástupce starosty
Číslo tisku: P10-043528/2011

Příloha č. 1

BUDOVA ÚŘADU MČ PRAHA 10



STUDIE VYBAVENÍ KONFERENCEČNÍ A AV TECHNIKOU JEDNACÍHO SÁLU ZASTUPITELSTVA

IDENTIFIKAČNÍ ÚDAJE

Stavba:	Úřad městské části Praha 10
Místo stavby:	Vršovická 68, 101 38 Praha 10
Dílčí část:	Konferenční a hlasovací systém, AV technika, živé přenosy
Stupeň dokumentace:	studie
Investor:	Městská část
Datum dokončení dokumentace:	Duben 2011

OBSAH

1	ÚVOD	3
1.1	Výchozí podklady	3
1.2	Účel, funkce a navrhovaná kapacita souboru technické vybavenosti.....	3
1.3	Charakteristika provozu a prostředí technologie.....	4
1.4	Začátek, konec a průběh provozních a distribučních tras rozvodů	4
2	POPIS TECHNICKÉHO ŘEŠENÍ	5
2.1	Charakteristika a technický popis řešení.....	5
2.1.1	Konferenční systém	5
2.1.2	Živé přenosy z jednání zastupitelstva.....	7
2.1.3	Popis technického řešení jednacího sálu zastupitelstva - AV technika.....	9
3	POŽADAVKY A NÁROKY	10
3.1	Zvláštní nároky na systém	10
3.2	Obsluha a údržba	10
3.3	Ochrana před úrazem elektrickým proudem	10
3.4	Určení prostředí.....	10
3.5	Péče o životní prostředí	10
4	ODHAD INVESTIČNÍCH A PROVOZNÍCH NÁKLADŮ	11
4.1.	Investiční náklady cca 4 mil. Kč	11
4.2.	Provozní náklady cca 200tis. Kč/rok	11
5	REFERENCE	11
6	ZÁVĚR	11

1 ÚVOD

1.1 Výchozí podklady

- Stavební dokumentace - digitální podklady poskytnuté úřadem
- Jednání se zástupci Úřadu MČ Prahy 10
- Uživatelské požadavky
- Zkušenosti z obdobných realizací

1.2 Účel, funkce a navrhovaná kapacita souboru technické vybavenosti

Cílem studie je zpracování návrhu konferenčního a audiovizuálního systému, který zajistí transparentní hlasování a řízení diskuse při jednání zastupitelstva městské části Praha 10. S tímto systémem se pojí další funkce jako například možnost záznamu, jednoznačné identifikace zastupitelů pomocí čipových karet, tisk a přehledné zobrazení výsledků, hlasování či zobrazení předkládaných podkladů. V neposlední řadě je předmětem studie také zajištění živých AV přenosů z jednání zastupitelstva prostřednictvím webových stránek úřadu s možností jejich archivace a následné postprodukce.

Hlavní cíle projektu:

- Zajištění transparentního hlasování
- Přehledné zobrazení výsledků jednání a řízení diskuse
- Zajištění živých AV přenosů z jednání
- Jednoznačná identifikace zastupitelů
- Vytvoření záznamu z jednání
- Zobrazení dat - předkládané návrhy, kamerový systém
- Zkrácení času jednání

Sekundární cíle:

- Možnost instalace celého systému v prostorách nové radnice
- Využití prostor pro různá jednání či společenské akce (využití instalovaného ozvučení, mikrofonů, zobrazovačů)

Účelem souboru je zajistit intuitivní a obsluhně nenáročné ovládání konferenčního systému uživatelem. Cílem návrhu je zajistit technologickou vybavenost dotčeného prostoru pro konání schůzí zastupitelstva, příp. dalších konferenčních akcí na úrovni odpovídající potřebám doby a požadavkům a sdílení informací pro veřejnost.

V prostoru jednacího sálu je navržen vestavný konferenční systém, jehož jednotlivé delegátské jednotky obsahují mikrofon s tlačítkem mikrofonu, reproduktor, výstup pro sluchátka a hlasovací část se čtečkou čipové karty. Dále pak audiovizuální technika, jejíž součástí jsou bezdrátové mikrofony, kamerový systém, zobrazovací a ozvučovací technika.

Návrh technologie zohledňuje prostorové dispozice konferenčního sálu, potřeby a požadavky investora a provozovatele. Současně předpokládá možnost snadné demontáže a užití v prostorách nové radnice.

Ze skladby komponentů použitých v PC technice, se kterou se tento soubor částečně prolíná, vyplývá, že nejčastěji využívaným přenosným a přepisovým médiem při prezentacích bude USB

flash disk, příp. formát DVD, odbavovaný z počítačové mechaniky přes PC nebo pomocí přenosného PC (notebook) připojeného k přípojnému místu. Příspěvky do prezentačního softwaru mohou být přeneseny z různých kompatibilních textových, obrázkových či video a datových formátů.

K ovládání vlastní prezentační techniky (např. zapínání/vypínání zobrazovačů, přepínání jeho vstupů, řízení hlasitosti zvuku atp.) slouží integrovaný prezentační řídicí systém.

Studie je rozdělena do několika funkčních celků, které jsou dále podrobně popsány.

1.3 Charakteristika provozu a prostředí technologie

Zařízení může být umístěno pouze v prostorách a prostředích, které jsou stanoveny limity výrobce a jeho technickými podmínkami, z hlediska životnosti se nedoporučuje zvýšená prašnost, vlhkost, extrémně zvýšená teplota a ořesy. Pro provoz se orientačně předpokládá teplota v rozmezí -0 až +45°C, relativní vlhkost okolo 70%.

Technologii doporučujeme rozdělit na část, která bude umístěna v technickém zázemí a část, která bude v samotném prostoru sálu. **Technické zázemí** je chápáno z hlediska pohybu osob jako pracoviště specializované, kam mají přístup pouze osoby vyškolené a odborně zdatné. Technické zázemí musí zajistit svým jiným vybavením doporučené provozní podmínky technologie. Jedná se zejména o zajištění optimální provozní teploty v rozsahu (10 až +35)°C s relativní vlhkostí do 70%. Z hlediska životnosti se nedoporučuje zvýšená prašnost, vlhkost, extrémně zvýšená teplota a ořesy.

Veškerý návrh technologie, kabelových a signálových tras je uvažován dle dotčených bezpečnostních norem.

Prostorové uspořádání prezentačních zařízení a dalších periférií AV systému se odvíjí od jejich obsluhy a účelu (požadavek na přístup a dosažitelnost ovládacích prvků).

1.4 Začátek, konec a průběh provozních a distribučních tras rozvodů

Komponenty audiovizuální vybavenosti jsou mezi sebou propojeny kabelovými trasami signálovými pro přenos obsahu a řídicích dat. Současně je celá technologie napojena na systém napájení.

Studie předpokládá vytvoření tří páteřních tras, které propojí lavice zastupitelstva, rady a technického prostoru. Přívody pro zobrazovače a technologie instalované pod stropem budou realizované pod stropem a za obkladem nosných sloupů.

Položení kabelových tras je možné realizovat prostřednictvím stavební firmy. Zakončení kabelových tras konektováním doporučujeme ponechat na odborné firmě. Bezpodmínečně nutně je dodržet technické elektromechanické parametry kabelových tras.

2 POPIS TECHNICKÉHO ŘEŠENÍ

2.1 Charakteristika a technický popis řešení

2.1.1 Konferenční systém

Je doporučen digitální kabelový audiokonferenční systém s možností parlamentního hlasování vč. adresného přihlašování k jednotkám přes ID kartu, nastavení pro kvorum a majoritu hlasů, přímého tisku výsledků do přednastaveného formuláře pro tisk nebo HTML (okamžité odeslání výsledků hlasování na internetové stránky). Průběh diskuse, agenda a výsledky hlasování mohou být zároveň upraveny pro uživatelské zobrazení a prezentaci v jednacím sále. Audiokonferenční systém dále umožní diskusi jednotlivých zastupitelů vč. jejího plyného řízení, hlášení žádostí o slovo a určování pořadí diskutujících.

Doporučujeme, aby jednotky konferenčního systému byly dodány ve dvou kompaktních vestavných provedeních s čelním kovovým panelem. Pro zastupitele v základním provedení s mikrofonom (cca 38 cm) vč. ohebného držáku, mikrofonním tlačítkem, vestavěným reproduktorem, pěti hlasovacími tlačítky, čtečkou ID karet, konektorem a ovládáním hlasitosti pro sluchátka, se svítícím prstencem okolo mikrofону a LED vedle mikrofonního tlačítka pro identifikaci zapnutí mikrofону. Pro řízení mohou být tyto jednotky rozšířené o prioritní tlačítko mikrofону a tlačítko pro základní řízení diskuse.

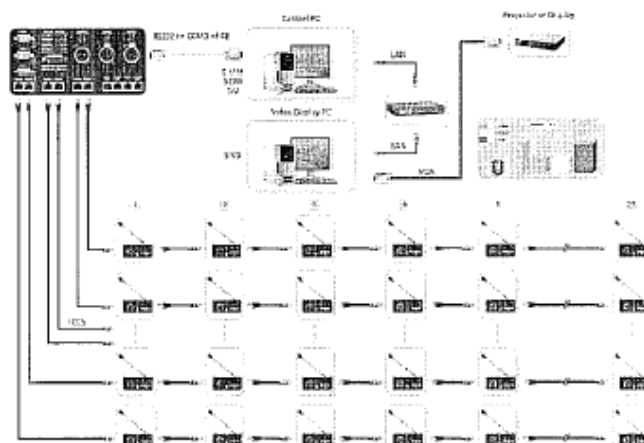

Propojení systému je navrženo jako digitální s vlastním datovým protokolem vč. napájení jednotlivých jednotek jediným kabelem strukturovanou kabeláží typu STP CAT-5.

Systém by měl umožnit diskusi pomocí konferenčních jednotek vybavených mikrofonom s GSM imunitou a vysoce kvalitním reproduktorem. V případě poslechu pomocí sluchátek se musí reproduktor automaticky odepínat, aby nerušil. Diskutující delegát by měl být velice dobře slyšitelný libovolným účastníkem. Srozumitelnost nesmí snižovat nežádoucí odraz zvuku a případná ozvěna i při použití plošného ozvučení sálu. Zároveň by měla být zajištěna možnost obousměrně připojit celý konferenční systém k systému plošného ozvučení sálu, např. pro ozvučení prostor vymezených pro přisedící, veřejnost apod. Předsedající musí mít několik možností řízení diskuse a zásahu do ní přes svou konferenční jednotku a dále ve spojení s řídicím softwarem i pomocí počítače.

Základem hlasovacího systému je vybavení každého místa účastníka částí pro hlasování. Standardní hardware musí mít vestavěnou funkci pro hlasování parlamentním způsobem. Scénáře hlasování musí být možné připravit předem, kde lze uvést připravenou agendu jednání, včetně případného hlasování o protinávvrzích. Výsledky hlasování mohou být ihned zobrazovány v konferenčním sále na zvolených typech zobrazovačů při současném okamžitém předání výstupů na internet a jejich vytisknutí. V každém režimu musí mít předsedající nebo operátor možnost zahájit, ukončit nebo pozastavit hlasování podle konkrétních požadavků. Vlastní zobrazení může být uvedeno na sloupcových grafech včetně tiskové informace, zda dané usnesení či návrh byl přijat či nikoliv.

Řízení konferenčního a hlasovacího systému doporučujeme centrální, které umožní plnou administraci jednání. Účastníci se mohou do diskuze přihlašovat prostřednictvím svých jednotek a předsedající nebo operátor může libovolně nebo automaticky přidělovat slovo jednotlivým zájemcům o účast v diskusi. Obslužný SW umožní nastavení a řízení systému, stejně tak jako předávání dalších informací o diskusi a hlasování pro jejich následné zpracování nebo zobrazení. Tento SW musí být strukturován z jednotlivých aplikací obsahujících požadované číselníky např. pro databázi uživatelů, registraci účastí, hlasování. Systém umožní implementaci na min. dvě lokální PC stanice, kdy obrazový výstup bude prezentován z určené stanice dodávaným softwarem. Tento software slouží jako rozhraní pro zobrazení informací mezi SW konferenčního systému a vizuální technikou (zobrazovači). Tyto informace musí být textové, číselné a grafické. Všechny zobrazované informace jsou generovány jednotlivými SW moduly. Typy možného zobrazení mohou být výsledky hlasování, zprávy, informace o probíhající diskusi a informace o registraci a prezenci účastníků.

Celý navržený systém konferenčního systému by měl být plně otevřen pro další případné úpravy a následné požadavky zadavatele, s možnou interní i externí spoluprací s pracovištěm překladatele, a s dalšími kabelovými i bezdrátovými diskusními, tlumočnickými a informačními systémy dle platných českých technických norem.

Všechny účastnické jednotky konferenčního systému musí obsahovat mimo mikrofonu i tlačítko pro hlášení do diskuse, hlášení technického dotazu, hlasovací část a reproduktor pro zajištění dobré srozumitelnosti audiosignálu. Vizuální informace o stavu mikrofonních jednotek při žádosti o slovo a jiný typ informace při aktivním připojení do diskuse doporučujeme zastupitelům zprostředkovat pomocí např. LED vedle tlačítka mikrofonu (světelný kroužek na ohebném ramenu mikrofonu, blikání – žádosti o slovo, plně podsvícení – mikrofon je aktivní). Systém aktivace pomocí čipových karet musí zaručovat jednoznačnou identifikaci zastupitelů. Díky identifikačním kartám bude zároveň docíleno, že systém je plně adresný během diskuse i hlasování a nebude během hlasování zneužit! Využívání těchto čteček umožní v neposlední řadě také snadné generování prezenní listiny a přesnou informaci o přítomných zastupitelích s grafickým výstupem na vybrané zobrazovače.

Vybavení „předsednického místa – místa starosty“ by mělo být shodné s jednotkami zastupitelů, jednotka starosty musí být navíc vybavena i prioritním tlačítkem, které umožňuje okamžitý zásah do diskuse, a tlačítkem pro předání slova dalšímu žádajícímu.

Doporučujeme možnost propojení konferenčního systému s kamerovým systémem, který automaticky zobrazí řečníka na zvolených typech zobrazovačů. Systém umožní zobrazit jméno řečníka, aktuální bod jednání a případně i další informace jako podkladové materiály bodu jednání, návrh na usnesení, výsledek hlasování. Toto vše plně automaticky - bez zásahu operátora.

Připojením PC je možno plně využít schopností konferenčního systému. Kompletní soubor příslušných programových modulů zahrnuje prakticky všechny aspekty řízení a ovládání konferencí. To zajišťuje jednoduchou obsluhu a přitom efektivní průběh diskuse a hlasování pro účastníky. Jednotlivé programové moduly zahrnují ovládání mikrofonů a řízení konferenčního režimu, možnost řízení a propojování překladatelských pracovišť, kompletní hlasovací systém, registrační a přístupový systém, databázi delegátů dle úvodní registrace, zpracování informací pro numerické, alfanumerické i grafické zobrazovače, monitory a video displeje a automatické ovládání kamer.

Řízení konference doporučujeme soustředit na více PC (operátor, starosta) ke sledování nebo ovládání konference. Příprava konference, jako je kódování ID karet nebo záznam scénářů hlasování, musí být zajištěna velmi jednoduchým způsobem, stejně tak musí být plně zajištěny i činnosti bezprostředně navazující na konferenci, jako je například odesílání výsledků hlasování. Rozhraní řídicí jednotky může připojit řadu zákaznických externích zařízení, jako jsou dotykové panely a synoptické ovládání.

Audio záznam z jednání musí být realizován výstupem z konferenčního systému s jeho možnou segmentací a dalším uložením do CF rekordéru. Nadstavbový SW konferenčního systému musí umožňovat také segmentaci zvukového záznamu dle jednotlivých účastníků diskuse a indexaci dle bodů jednání.

Při návrhu vybavení jednacího sálu konferenčním systémem je nutno počítat s kabelovým konferenčním systémem, protože u bezdrátových systémů (i hlasovacích) nelze zaručit 100% bezchybnost při hlasování, výrobce sám hovoří vždy o min. 3% chybovosti. U bezdrátových systémů je také nutné pečovat o stav baterií nebo akumulátorů pro udržení spolehlivé provozuschopnosti těchto systémů. V návaznosti na kamerový systém není možné u bezdrátových systémů zajistit automatické směřování kamer.

2.1.2 Živé přenosy z jednání zastupitelstva

Navrhujeme automatický videosystém určený pro potřeby zastupitelstev měst, městských částí, obcí a krajů. Živě přes internet přenáší video z jednání zastupitelů, archivuje je pro přehrávání ze záznamu a indexuje jednotlivé důležité body tak, aby diváci přicházející na webové stránky města měli možnost sledovat transparentně přesně to, co potřebují.

V sále zastupitelů je nainstalován videosystém jehož součástí jsou automatické videokamery, vysílací a archivační centrální jednotka - stroj připojený k internetu s možností k připojení na hlasovací / konferenční zařízení.

Ovládání systému je intuitivní pomocí jednoduché administrační webové aplikace, kterou dokáže zvládnout i základní uživatel počítače. Jen pomocí několika jednoduchých úkonů je možné systém kompletně spustit, nechat živě vysílat, nahrávat, indexovat a po ukončení publikovat.

Během živého vysílání divák díky grafickému titulku v obraze vždy ví: kdo právě hovoří, o jakém bodu jednání hovoří, jak dopadlo hlasování a další průběžné informace.

Průběh živého vysílání se automaticky ukládá na zabezpečené datové úložiště. Ihned po ukončení vysílání se video tzv. vypublikuje na stránky města. Divák, který tedy nestihne živý videopřenos má možnost shlédnout video téměř okamžitě po ukončení videopřenosu.

Veškeré informace o bodu jednání, řečnících a další agendě se archivují a slouží ke strukturalizaci archívu. Video je tedy rozdělené na kapitoly dle bodů jednání. I při přehrávání z archívu tedy divák ví, kdo právě hovoří a o jakém bodě.

Základní funkce:

- připojení automatických a statických videokamer
- automatický režisér pro volbu vhodných záběrů (při napojení na hlasovací systém)
 - možnost manuální korekce světelnosti videokamer – pro případ složitějších obrazových podmínek, nedostatek světla apod.
- streaming v televizní PAL kvalitě (720x576) ve formátu flash Video (HTTP Streaming) s detekcí formátů (flash video, html5 video, windows media video) pro vložení kompatibilního přehrávače
- adaptivní vysílání / streaming – pro automatické přepínání video kvality během živého vysílání či přehrávání z archívu (automatické přizpůsobení kvality dle rychlosti internetu diváka) možnost připojení k instalovaným zobrazovačům – slouží jako další video vstup a přehled o dění v sále
- automatická digitální videostřížna reagující na povely automatického režiséra
- napojení na hlasovací a konferenční systém -titulky v obraze informující diváka o aktuálním řečnících a bodu jednání
- zabezpečení proti výpadkům internetu (nahrávání na disk s možností synchronizace po připojení k internetu)
- nahrávání zasedání i na DVD pro zajištění archivace městem

WEBOVÁ SPRÁVA SYSTÉMU a VIDEOMODUL do stránek města

- webová správa systému umožňující manuální správu videopřenosu či archivů
 - možnost volby aktuálního řečníka, dalších pohledů kamer
 - možnost volby aktuálního bodu jednání
- webová editace archivních videí pro manuální indexaci a správu nahraných videí
- webový test internetového připojení s volbou doporučené rychlosti videopřenosu
- možnost vkládat čekací nebo reklamní smyčky z ovládacího systému
- graficky přizpůsobitelná webová komponenta vložená přímo do stránek města s videopřehrávačem, který zobrazuje jak živý videopřenos tak strukturovaný archiv s možností fulltextového vyhledávání v bodech jednání
- možnost vkládání podkladových materiálů k jednotlivým bodům jednání

PRONÁJEM VIDEOSERVERŮ, DATABÁZÍ A INDEXOVACÍCH SLUŽEB

video servery připravené k vysílání pro tisíce aktuálních diváků, podkladových materiálů a výsledků usnesení zapojené do tzv. CDN (content delivery network)

- archivační pole s denní zálohou
- databázové a indexační služby uchovávající informace o jednání

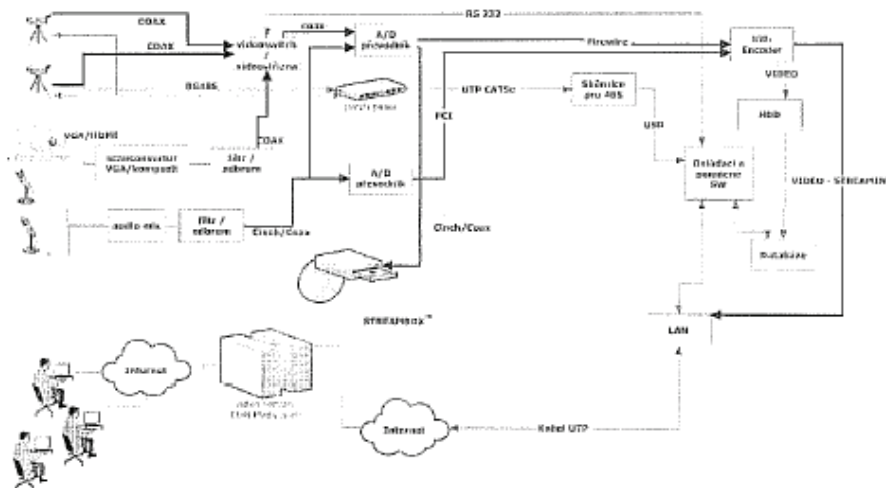

2.1.3 Popis technického řešení jednacího sálu zastupitelstva - AV technika

Prostor jednacího sálu zastupitelstva je členitého půdorysu a nachází se v budově B v 1.NP budovy. V prostoru se nacházejí sloupky, které prostor sálu dále opticky rozdělují. Podlaha je rovná, strop je členitý. Vedle jednacího sálu je dále umístěna technická místnost s pracovištěm obsluhy.

Předpokládána kapacita účastníků sálu je až 100 osob. Zasedací místa v sále při zasedání zastupitelstva jsou v navrženém seskupení dle stávajícího stavu, jedno místo pro předsedajícího (starostu), 36 míst pro radu a zastupitele a řečnický pult. Tato místa budou vybavena zabudovanými jednotkami konferenčního systému.

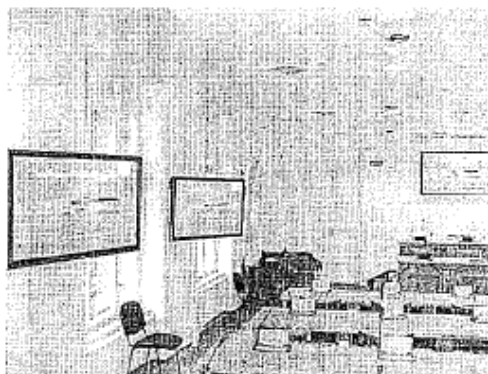

V předsednickém stole a řečnickém pultu bude navíc na desce umístěno přípojné místo pro externí zdroje. Řečnický pult bude dále vybaven konferenčním mikrofonem.

Konferenční jednotky navrhujeme vzhledem k uspořádání stolů zapojit do celkem 3 okruhů, které jsou se základní digitální centrální jednotkou a mezi sebou propojeny STP Cat5e 24AWG kabely. Kabeláž mezi stoly a rackem s AV technikou, kde bude umístěna centrální jednotka, navrhujeme vést v podlaze. Kabeláž z podlahy k jednotkám je vedena v rámu nohy stolu a mezi stoly bude propojena podlahovým žlabem (viz. páteřní trasy).

Konferenční systém doporučujeme vybavit celkem třemi počítači, které budou spojeny pomocí sítě LAN. Jeden počítač (PC 3 – Operátor) bude umístěn na pracovišti obsluhy v sále, má dva VGA nebo DVI-I výstupy; první výstup bude použit jako systémový, druhý výstup bude použit jako tiskový pro prezentaci výsledků. Tento výstup bude pomocí VGA interface připojen do audiovizuálního systému a tedy i zobrazen na zobrazovačích. Na tento počítač bude vhodně připojit i tiskárnu pro zhotovení tiskových výstupů. Druhým počítačem (PC 2 – Server) bude počítač umístěn v Racku s AV technikou, tento počítač bude propojen s řídicí jednotkou konferenčního systému. Třetím počítačem bude notebook předsedajícího (PC1 – předsedající), na tomto notebooku bude nainstalovaný příslušný software pro ovládání konferenčního systému.

Zobrazení v sále navrhujeme realizovat 6 plazmovými displeji, které budou zavěšeny na stropních a nástěnných držácích umožňujících naklápění displejů v horizontálním směru. Tyto držáky budou přichyceny ke stropu a nosným sloupům na připravené konzole. Všechny displeje budou s natočením a naklopením min. 200 cm nad podlahou sálu. Rozmístění je voleno s ohledem na rozmístění stolů (umístění pozorovatelů) a členitost stropu a tak, aby i z krajních pozorovacích míst byla přijatelná viditelnost.

V sále navrhujeme instalovat 2 zóny ozvučení tvořené 4 reproduktory. Toto ozvučení je samostatným ozvučením mimo konferenční systém a při fungování konferenčního systému bude pouze přízvucením pro předsedící, aby nedocházelo k rušení s konferenčními jednotkami. Výstup a vstup z centrální řídicí jednotky konferenčního systému bude připojen do systému ozvučení.

V místnosti jsou navrženy jako zdroje audio signálu dvě bezdrátové mikrofonní sady s ručními mikrofony s možností doplnění náhlavním mikrofonem. Antény bezdrátových systémů budou umístěny na držácích za plazmovými displeji.

Distribuce signálů bude probíhat prostřednictvím VGA+Audio propojení.

V technické místnosti navrhujeme umístit Rack s AV technikou a dále pracoviště obsluhy, ve kterých budou umístěna ostatní zařízení a technologie. V Racku s AV technikou budou umístěna tato zařízení: technologie konferenčního systému, VGA přepínací matice MTX a distribuční zesilovače na polici, audio mixážní matice DSP, zesilovače a řídicí jednotka. Na stole pracoviště obsluhy bude umístěn PC 2 – Server + klávesnice, myš a monitor pro PC 2 – Server a náhledový

monitor připojený na jeden výstup z mixážní matice. Stůl pracoviště obsluhy bude nutno zvětšit, tak aby se na desku stolu vešlo veškeré vybavení.

3 POŽADAVKY A NÁROKY

3.1 Zvláštní nároky na systém

Z hlediska zákonných obecných norem a předpisů nejsou na tento systém audiovizuální techniky kladeny žádné zvláštní nároky.

Při instalaci, zejména konferenčního a kamerového systému, je však třeba dodržet některé prostorové vztahy, které vycházejí z fyzikálních a technických principů, na kterých tato technologie pracuje. Jedině při respektování těchto podmínek lze dosáhnout optimální výsledek a zužítkový veškerý technický potenciál daných zařízení. Z tohoto důvodu je doporučeno použití systému pevně instalovaného do lavic zastupitelů. Ten umožní automatické směřování kamer a také spolehlivý chod celého systému. Bezdrátovou variantu s ohledem na výše popsané, ale také bezpečnost nelze doporučit.

3.2 Obsluha a údržba

Obsluhu zařízení je schopna a oprávněna provádět osoba zaškolená zřizovatelem AV systému. Údržbu může provádět pouze osoba s příslušným oprávněním.

3.3 Ochrana před úrazem elektrickým proudem

Ochrana před nebezpečným dotykovým napětím je řešena dle ČSN 3320000-4-41 napětím SELV a samočinným odpojením vadné části od zdroje.

Část zařízení již ve svém principu pracuje pouze s napětím bezpečným.

3.4 Určení prostředí

Z hlediska působení vnějších vlivů bude v prostorech, kde budou umístěna zařízení a prvky systému dle ČSN 33 2000-3 prostředí základní (resp. normální resp. obyčejné).

3.5 Péče o životní prostředí

Instalace zařízení a jeho používání nemá vliv na změnu stávajícího životního prostředí. Při provozu systému nevznikají žádné odpadové nebo zdraví škodlivé látky.

4. ODHAD INVESTIČNÍCH A PROVOZNÍCH NÁKLADŮ

4.1. Investiční náklady	cca 4 mil. Kč
4.2. Provozní náklady	cca 200tis. Kč/rok

Součástí koncové ceny mohou být i jiné kalkulační přírážky a vedlejší náklady dodavatele. Výsledná cena předpokládá zahnutí všech dodávek, demontáží a montáží i veškerého podružného doplňkového spotřebního materiálu a nářadí, případně použitých pomocných stavebních konstrukcí (lešení) i služeb (školení, servis).

5. REFERENCE

niže je uveden seznam vybraných úřadů státní správy, které obdobným systémem disponují.

- Středočeský kraj
- Magistrát hlavního města Prahy
- Magistrát Ústí nad Labem
- Magistrát města Brna
- UMO Plzeň 3
- Městská část Praha 2
- Městská část Praha 4
- Městská část Praha 6
- Statutární město Chomutov
- Statutární město Plzeň
- Ministerstvo zemědělství ČR
- Krajský úřad Moravskoslezského kraje
- Krajský Úřad Brno
- Krajský úřad České Budějovice
- Krajský úřad Liberec
- Krajský úřad Středočeského kraje
- Krajský úřad Ústí nad Labem
- Krajský úřad Karlovy Vary

6. ZÁVĚR

Tato studie se snaží navrhnout optimální řešení vybavení prostor.

Předpokládá se, že případný dodavatel je odborná firma, která má s podobnými pracemi zkušenost a která se sama obeznámí s podrobnějšími detaily zakázky. Všechna zařízení musí být plně funkční a splňovat všechny normy a předpisy, které se na ně vztahují.

Všechna zařízení systému, způsob jejich instalace a umístění, musí respektovat příslušné požadavky na bezpečnost, spolehlivost a bezproblémový provoz z hlediska platných zákonných ustanovení, hygienických předpisů a dalších norem. Některá zařízení projekční techniky patří svou povahou mezi elektrická zařízení, jejichž obsluhu a údržbu z hlediska zabezpečení proti nebezpečnému dotyku mohou provádět pouze osoby spíňující odstupňované kvalifikační předpoklady dané vyhláškou č. 50/1978 Sb. dle manipulace s touto technikou s klasifikací seznámené až znalé.

TEXT VÝZVY K PODÁNÍ NABÍDKY A PROKÁZÁNÍ KVALIFIKACE

dle ustanovení § 38 odst. 1 zákona č. 137/2006 Sb., o veřejných zakázkách, ve znění pozdějších předpisů

Název veřejné zakázky:

„Vybavení jednacího sálu ZMČ Praha 10 konferenční a AV technikou“

Identifikační údaje zadavatele:

Název / obchodní firma / jméno a příjmení: Městská část Praha 10
IČ: 00 06 39 41
Adresa sídla / místa podnikání / trvalého pobytu: Vršovická 68, 101 38 Praha 10
Osoba oprávněná za zadavatele jednat: Bohumil Zoufalík, zástupce starosty
Kontaktní osoba: Mgr. Petr Janů
Telefon, fax: +420 267 093 421, +420 267 093 636
E-mail: PetrJa@praha10.cz

Organizátor výběrového řízení:

Název / obchodní firma / jméno a příjmení: ECPA - Evropské centrum pro veřejnou správu, s.r.o.
IČ: 27 08 98 01
Adresa sídla / místa podnikání / trvalého pobytu: Španělská 2, 120 00 Praha 2
Kontaktní osoba organizátora:
Telefon, fax: +420 221 628 330, +420 221 628 329
E-mail:

1. INFORMACE O DRUHU A PŘEDMĚTU VEŘEJNÉ ZAKÁZKY A JEHO TECHNICKÁ SPECIFIKACE

Dodávky

Název	CPV
Elektronická zařízení	31710000-6
Audiovizuální přístroje	32321200-1
Předpokládaná hodnota VZ (v Kč bez DPH):	4.000.000,- Kč

Předmětem plnění této veřejné zakázky je vybavení jednacího sálu ZMČ Praha 10 konferenční a AV technikou. Předmět této veřejné zakázky zahrnuje dodávku a instalaci konferenčního a audiovizuálního systému, který by měl zajistit transparentní hlasování a řízení diskuse při jednání ZMČ vč. další funkce jako např. možnost záznamu, jednoznačné identifikace zastupitelů pomocí čipových karet, tisk a přehledné zobrazení výsledků hlasování či zobrazení předkládaných podkladů. Bližší popis zakázky je obsažen v zadávací dokumentaci.

2. POSKYTNUTÍ ZADÁVACÍ DOKUMENTACE

Případní další zájemci si mohou na základě písemné žádosti objednat zadávací podklady na e-mailové adrese: ecpa.cz. Zadávací podklady jim budou následně na základě objednávky připraveny k vydání. Zadávací podklady se vydávají vždy v pracovních dnech od 9:00 hod. do 11:00 hod. a od 13:00 hod. do 16:00 hod.

Místo pro vydání zadávací dokumentace: ECPA - Evropské centrum pro veřejnou správu, s.r.o.,
Španělská 770/2, 120 00 Praha 2 - Vinohrady

Kontaktní osoba:

tel.: +420 221 628 329
fax: +420 221 628 329
e-mail: info@ecpa.cz

3. LHŮTA PRO PODÁNÍ NABÍDEK

Počátek běhu lhůty pro podání nabídek:

Lhůta pro podání nabídek začíná běžet dnem následujícím po dni odeslání textu výzvy.

Konec běhu lhůty pro podání nabídek:

Datum: 14. října 2011 **Hodina:** 16:00

4. MÍSTO PRO PODÁNÍ NABÍDEK A JINÉ UPŘESŇUJÍCÍ ÚDAJE PRO PODÁNÍ NABÍDKY

Nabídky budou podány v souladu s ustanovením § 69 zákona. Nabídky budou doručeny v uzavřených obálkách označených názvem veřejné zakázky a adresou zájemce.

Místo pro podání nabídek:

ECPA - Evropské centrum pro veřejnou správu, s.r.o.,
Španělská 2, 120 00 Praha 2

Kontaktní osoba pro příjem nabídek:

tel.: +420 221 628 329
fax: +420 221 628 329
e-mail: info@ecpa.cz

Nabídku může zájemce doručit po celou dobu lhůty pro podání nabídky vždy v pracovních dnech od 9:00 hod. do 11:00 hod. a od 13:00 hod. do 16:00 hod. na podatelnu společnosti ECPA - Evropské centrum pro veřejnou správu, s.r.o., Španělská 770/2, 120 00 Praha 2 - Vinohrady. Doručení v souladu s § 69 zákona v uzavřených obálkách označených názvem veřejné zakázky „**Vybavení jednacího sálu ZMČ Praha 10 konferenční a AV technikou**“ **NABÍDKA - NEOTEVÍRAT!** a adresou zájemce.

5. OTEVÍRÁNÍ OBÁLEK S NABÍDKAMI

Datum: 17. října 2011 **Hodina:** 9:00

Místo otevírání obálek s nabídkami: Otevírání obálek s nabídkami se uskuteční v zasedací místnosti A/411a na adrese sídla zadávatele.

Otevírání obálek s nabídkami se může zúčastnit maximálně 1 zástupce zájemce, který podal nabídku do konce lhůty pro podání nabídek. Jednání se mohou dále účastnit zástupci společnosti ECPA - Evropské centrum pro veřejnou správu, s.r.o.

6. POŽADAVKY NA PROKÁZÁNÍ SPLNĚNÍ KVALIFIKACE

Požadavky na prokázání a splnění základních kvalifikačních předpokladů, profesních kvalifikačních předpokladů, ekonomických a finančních kvalifikačních předpokladů a technických kvalifikačních předpokladů jsou obsaženy v kvalifikační dokumentaci, která je přílohou textu této výzvy.

7. ÚDAJE O HODNOTÍCÍCH KRITÉRIÍCH PODLE § 78

Základním kritériem hodnocení je:

- Ekonomická výhodnost nabídky.

Dílicí kritéria pro zadání veřejné zakázky:

A. Výše nabídkové ceny	váha 50%
B. Termín plnění – ve dnech	váha 20%
C. Délka záruky za předmět díla – v měsících	váha 20%
D. Smluvní pokuta za nedodržení termínu plnění – v Kč za každý den prodlení	váha 10%

Způsob hodnocení nabídek, který je pro hodnocení závazný, je stanoven v zadávací dokumentaci.

8. ZADÁVACÍ LHŮTA (LHŮTA, PO KTEROU JSOU UCHAZEČI SVÝMI NABÍDKAMI VÁZANI)

Délka zadávací lhůty: Zadávací lhůta, po kterou jsou zájemci vázáni svou nabídkou je do 31.12.2011.

Zadávací lhůta začíná běžet okamžikem skončení lhůty pro podání nabídek a končí dnem doručení oznámení zadavatele o výběru nejhodnější nabídky. Zadávací lhůta se prodlužuje zájemcům, s nimiž může zadavatel v souladu s tímto zákonem uzavřít smlouvu, až do doby uzavření smlouvy podle § 82 odst. 3 nebo do zrušení zadávacího řízení.

Jsou-li podány námitky, zadávací lhůta neběží. Běh zadávací lhůty pokračuje dnem doručení rozhodnutí zadavatele o námitkách zájemci. Zadávací lhůta neběží rovněž po dobu, ve které zadavatel nesmí uzavřít podle tohoto zákona smlouvu.

Je-li podán návrh na přezkoumání úkonu zadavatele Úřadu pro ochranu hospodářské soutěže (dále jen „Úřad“), zadávací lhůta neběží. Běh zadávací lhůty pokračuje dnem následujícím po nabytí právní moci rozhodnutí Úřadu o takovém návrhu. To platí obdobně i pro případ, je-li správní řízení o přezkoumání úkonů zadavatele zahájeno Úřadem z moci úřední; v takovém případě neběží lhůta ode dne zahájení správního řízení. Zadávací lhůta neběží rovněž po dobu, ve které má zadavatel podle rozhodnutí Úřadu učinit nápravné opatření podle § 118 zákona; o této skutečnosti je zadavatel povinen informovat dotčené zájemce.

9. DALŠÍ ČÁSTI VÝZVY K PODÁNÍ NABÍDKY - PŘÍLOHY

- Kvalifikační dokumentace.
- Základní údaje zadávací dokumentace.
- Projektová dokumentace v elektronické podobě.

V Praze dne 26. září 2011



Městská část Praha 10
Bohumil Zoufalík, zástupce starosty

Základní údaje zadávací dokumentace k veřejné zakázce dodávky zadané ve zjednodušeném podlimitním řízení dle zákona č. 137/2006 Sb., o veřejných zakázkách, ve znění pozdějších předpisů (dále jen „zákon“)

Název veřejné zakázky:

„Vybavení jednacího sálu ZMČ Praha 10 konferenční a AV technikou“

Identifikační údaje zadavatele:

Název / obchodní firma / jméno a příjmení: Městská část Praha 10
IČ: 00 06 39 41
Adresa sídla / místa podnikání / trvalého pobytu: Vršovická 68, 101 38 Praha 10
Osoba oprávněná za zadavatele jednat: Bohumil Zoufalík, zástupce starosty
Kontaktní osoba: Mgr. Petr Janů
Telefon, fax: +420 267 093 421, +420 267 093 636
E-mail: Petr.Ja@praha10.cz

Organizátor výběrového řízení:

Název / obchodní firma / jméno a příjmení: ECPA - Evropské centrum pro veřejnou správu, s.r.o.
IČ: 27 08 98 01
Adresa sídla / místa podnikání / trvalého pobytu: Španělská 2, 120 00 Praha 2
Kontaktní osoba organizátora:
Telefon, fax: +420 221 628 330, +420 221 628 329
E-mail: lecpa.cz

1. KLASIFIKACE PŘEDMĚTU VEŘEJNÉ ZAKÁZKY

Dodávky

Název	CPV
Elektronická zařízení	31710000-6
Audiovizuální přístroje	32321200-1
Předpokládaná hodnota VZ (v Kč bez DPH):	4.000.000,- Kč

2. VYMEZENÍ PŘEDMĚTU VEŘEJNÉ ZAKÁZKY

Předmětem plnění této veřejné zakázky je vybavení jednacího sálu ZMČ Praha 10 konferenční a AV technikou. Předmět této veřejné zakázky zahrnuje dodávku a instalaci konferenčního a audiovizuálního systému, který by měl zajistit transparentní hlasování a řízení diskuse při jednání ZMČ vč. další funkce jako např. možnost záznamu, jednoznačné identifikace zastupitelů pomocí čipových karet, tisk a přehledné zobrazení výsledků hlasování či zobrazení předkládaných podkladů. Tento systém by měl rovněž zajistit živé AV přenosy z jednání ZMČ prostřednictvím webových stránek s možností jejich archivace a následné postprodukce. Bližší technické vymezení zakázky je obsaženo ve studii, která je přílohou č. 5 zadávací dokumentace.

3. POŽADAVKY NA VARIANTY NABÍDKY

Zadavatel nepřipouští varianty nabídky.

4. POŽADAVKY NA ZPŮSOB ZPRACOVÁNÍ NABÍDKOVÉ CENY

Zájemce ve své nabídce stanoví celkovou nabídkovou cenu za celý předmět plnění veřejné zakázky.

Další požadavky:

- Nabídková cena bude uvedena v CZK.
- Celková nabídková cena bude uvedena v členění: celková nabídková cena bez daně z přidané hodnoty (DPH), samostatně DPH (sazba DPH 10%), samostatně DPH (sazba DPH 20%) a celková nabídková cena včetně DPH.
- Celková nabídková cena v této skladbě bude uvedena na krycím listu nabídky, viz příloha č. 2 – Krycí list nabídky (vzor).
- Celková nabídková cena bude zpracována v souladu se zadávacími podmínkami a bude stanovena jako cena »nejvýše přípustná«!

5. VÝŠE NABÍDKOVÉ CENY

Výše nabídkové ceny je předmětem hodnocení v **kritériu A – Výše nabídkové ceny**.

Zájemce uvede celkovou nabídkovou cenu bez DPH za celý předmět plnění, a to v CZK.

Pro hodnocení **Výše nabídkové ceny** použije hodnotící komise bodovací stupnici v rozsahu 0 až 100. Každé jednotlivé nabídce je dle dílčího kritéria přidělena bodová hodnota, která odráží úspěšnost předmětné nabídky v rámci dílčího kritéria. Pro toto hodnotící kritérium, pro která má nejvhodnější nabídka minimální hodnotu kritéria, získá hodnocená nabídka bodovou hodnotu, která vznikne násobkem 100 a poměru hodnoty nejvhodnější nabídky k hodnocené nabídce.

6. OBCHODNÍ PODMÍNKY

6.1. PLATEBNÍ PODMÍNKY

Zálohy:

Zadavatel nebude poskytovat zálohy.

Způsob vystavení daňového dokladu:

Splatnost faktur je **30 kalendářních dnů** od jejich doručení.

Veškeré účetní doklady musí obsahovat náležitosti daňového dokladu dle zákona č. 235/2004 Sb., o dani z přidané hodnoty, ve znění pozdějších předpisů. V případě, že účetní doklady nebudou mít odpovídající náležitosti, je zadavatel oprávněn zaslat je ve lhůtě splatnosti zpět vybranému zájemci k doplnění, aniž se tak dostane do prodlení se splatností; lhůta splatnosti počíná běžet znovu od opětovného zaslání náležitě doplněných či opravných dokladů.

Platby budou probíhat výhradně v CZK a rovněž veškeré cenové údaje budou v této měně.

6.2. OBJEKTIVNÍ PODMÍNKY, ZA NICHŽ JE MOŽNO PŘEKROČIT VÝŠI NABÍDKOVÉ CENY

Zadavatel nepřipouští překročení nabídkové ceny.

6.3. TERMÍN DODÁNÍ

Předpokládaný termín zahájení plnění: **15. listopadu 2011**
Předpokládaný termín ukončení plnění: **nejpozději do 15. prosince 2011**

Termín plnění je předmětem hodnocení v **kritériu B – Termín plnění – ve dnech**.

Lhůta plnění začíná dnem podpisu smlouvy se zájemcem, jehož nabídka bude vybrána jako nejvhodnější. Za termín ukončení plnění bude považováno zprovoznění předmětu veřejné zakázky, jeho odzkoušení a převzetí zástupcem zadavatele.

Pro uvedení termínu plnění ve dnech, který je předmětem hodnocení nabídky, použije zájemce přílohu č. 3 – Obchodní podmínky (vzor).

Zájemce není oprávněn podmínit jím navrhovaný termín plnění ve dnech, který je předmětem hodnocení nabídky, další podmínkou. Podmínění nebo uvedení několika rozdílných hodnot je důvodem pro vyřazení nabídky a vyloučení zájemce ze zadávacího řízení. Obdobně bude zadavatel postupovat v případě, že dojde k uvedení hodnoty, která je předmětem hodnocení nabídky, v jiné veličině či formě než ve dnech.

6.4. ZÁRUČNÍ PODMÍNKY

Délka záruky za předmět díla je v následujícím rozsahu předmětem hodnocení **v kritériu C – Délka záruky za předmět díla – v měsících.**

Pro uvedení délky záruky za předmět díla použije zájemce přílohu č. 3 - Obchodní podmínky (vzor).

Zájemce doplní údaje o délce záruky, která bude předmětem hodnocení, do návrhu smlouvy. Zájemce není oprávněn podmínit navrženou délku záruky další podmínkou. Podmínění nebo uvedení několika rozdílných délek záruky je důvodem vyřazení nabídky a vyloučení zájemce. Obdobně bude zadavatel postupovat v případě, že dojde k uvedení délky záruky v jiné veličině, než v měsících.

6.5. SANKČNÍ PODMÍNKY

Smluvní pokuta za nedodržení termínu plnění je v následujícím rozsahu předmětem hodnocení **v kritériu D – Smluvní pokuta za nedodržení termínu plnění – v Kč za každý den prodlení.**

Pro uvedení výše smluvní pokuty za nedodržení termínu plnění v Kč za každý den prodlení použije zájemce přílohu č. 3 - Obchodní podmínky (vzor).

Zájemce doplní údaje o smluvní pokutě za nedodržení termínu plnění, která bude předmětem hodnocení, do návrhu smlouvy. Zájemce není oprávněn podmínit navrženou výši smluvní pokuty další podmínkou. Podmínění nebo uvedení několika rozdílných výší smluvní pokuty je důvodem vyřazení nabídky a vyloučení zájemce. Obdobně bude zadavatel postupovat v případě, že dojde k uvedení smluvní pokuty v jiné veličině, než v Kč.

7. ZPŮSOB HODNOCENÍ NABÍDEK

Základním kritériem hodnocení je:

- Ekonomická výhodnost nabídky.

Hodnocení bude provedeno následujícím způsobem:

Pro hodnocení nabídek použije hodnotící komise bodovací stupnici v rozsahu 0 až 100. Každé jednotlivé nabídce je dle dílčího kritéria přidělena bodová hodnota, která odráží úspěšnost předmětné nabídky v rámci dílčího kritéria. Pro číselně vyjádřitelná kritéria, pro která má nejvhodnější nabídka maximální hodnotu kritéria, například výše smluvní sankce, získá hodnocená nabídka bodovou hodnotu, která vznikne násobkem 100 a poměru hodnoty nabídky k hodnotě nejvhodnější nabídky. Pro číselně vyjádřitelná kritéria, pro která má nejvhodnější nabídka minimální hodnotu kritéria, například cena nabídky, termín plnění, získá hodnocená nabídka bodovou hodnotu, která vznikne násobkem 100 a poměru hodnoty nejvhodnější nabídky k hodnocené nabídce.

Bude-li hodnotící komise považovat hodnotu jiného dílčího kritéria nebo subkritéria, než je cena, za zjevně nepřiměřenou, výše uvedený postup nepoužije a nabídce v rámci tohoto kritéria resp. subkritéria přiřadí 0 bodů. Tento postup je hodnotící komise povinna odůvodnit ve zprávě o posouzení a hodnocení nabídek.

Jednotlivým dílčím kritériím jsou zadavatelem stanoveny váhy v procentech podle jejich důležitosti pro konkrétní

zadávací řízení tak, že jejich součet je celkem 100%.

Díličí kritéria pro zadání veřejné zakázky:

A. Výše nabídkové ceny	váha 50%
B. Termín plnění – ve dnech	váha 20%
C. Délka záruky za předmět díla – v měsících	váha 20%
D. Smluvní pokuta za nedodržení termínu plnění – v Kč za každý den prodlení	váha 10%

8. SUBDODAVATELSKÝ SYSTÉM

V souladu s ustanovením § 44 odst. 6 zákona zadavatel požaduje, aby zájemce v nabídce specifikoval část veřejné zakázky, které má v úmyslu zadat jednomu či více subdodavatelům a aby uvedl identifikační údaje (§ 17 písm. d) zákona) a kontaktní údaje každého subdodavatele. Zájemce tak učiní prohlášením, k němuž využije seznam subdodavatelů (viz příloha č. 4), v němž popíše subdodavatelský systém spolu s uvedením, jakou část této veřejné zakázky bude konkrétní subdodavatel realizovat – s uvedením druhu služeb a s uvedením procentuálního (%) finančního podílu na veřejné zakázce.

V případě, že zájemce nemá v úmyslu zadat určitou část veřejné zakázky jiné osobě (subdodavatel), doloží ve své nabídce písemné prohlášení, ve kterém tuto skutečnost uvede.

9. PODMÍNKY A POŽADAVKY PRO ZPRACOVÁNÍ NABÍDKY

- 9.1. Všechny podmínky a požadavky zadavatele vymezené zadávacími podmínkami budou součástí návrhu smlouvy, takže návrh smlouvy bude odpovídat zadávacím podmínkám a nabídce zájemce. Pokud návrh smlouvy nebude odpovídat zadávacím podmínkám a ostatním částem nabídky zájemce, bude tato skutečnost důvodem k vyřazení nabídky a vyloučení zájemce ze zadávacího řízení.
- 9.2. Nabídka bude předložena v jednom originále a v jedné kopii v písemné formě, v českém jazyce.
- 9.3. Nabídka nebude obsahovat přepisy a opravy, které by mohly zadavatele uvést v omyl.
- 9.4. Nabídka bude podána v souladu s ustanovením § 69 zákona na adrese pro podání nabídek uvedené zadavatelem v oznámení o zahájení zadávacího řízení či výzvě.
- 9.5. Všechny listy nabídky včetně příloh budou řádně očíslovány vzestupnou číselnou řadou a nabídka bude zajištěna proti neoprávněné manipulaci.
- 9.6. **Obsah nabídky.** Nabídka bude opatřena obsahem s uvedením čísel stránek u jednotlivých oddílů (kapitol), k čemuž zájemce využije přílohu č. 1 - Obsah nabídky (vzor).
- 9.7. **Krycí list nabídky.** Pro sestavení krycího listu zájemce závazně použije přílohu č. 2 - Krycí list nabídky (vzor). Na krycím listu budou uvedeny následující údaje: název veřejné zakázky, základní identifikační údaje zadavatele a zájemce (včetně osob zmocněných k dalším jednáním), nejvyšší přípustná nabídková cena v členění podle zadávací dokumentace (viz článek 4. Požadavky na způsob zpracování nabídkové ceny), datum a podpis osoby oprávněné za zájemce jednat.
- 9.8. Uchazeč v nabídce doloží **návrh smlouvy**, podepsaný osobou oprávněnou jednat jménem či za uchazeče. Návrh smlouvy musí po obsahové stránce odpovídat zadávacím podmínkám a obsahu nabídky uchazeče. Pokud návrh nebude odpovídat zadávacím podmínkám a ostatním částem nabídky uchazeče, bude tato skutečnost důvodem pro vyřazení nabídky a vyloučení uchazeče. Návrh smlouvy bude předložen též v elektronické formě na vhodném médiu.

Pokud jedná jménem či za zájemce zmocněnec na základě plné moci, musí být v nabídce za návrhem

smlouvy předložena platná plná moc v originále nebo v úředně ověřené kopii.

10. OTEVÍRÁNÍ OBÁLEK S NABÍDKAMI

Otevírání obálek s nabídkami bude probíhat dne **17. října 2011 v 9:00 hod.** v zasedací místnosti A/411a na adrese sídla zadavatele.

Otevírání obálek s nabídkami se může zúčastnit maximálně 1 zástupce uchazeče, který podal nabídku do konce lhůty pro podání nabídek. Jednáni se mohou dále účastnit zástupci společnosti ěCPA - Evropské centrum pro veřejnou správu, s.r.o.

11. DALŠÍ ČÁSTI ZADÁVACÍ DOKUMENTACE - PŘÍLOHY

Základní údaje zadávací dokumentace k veřejné zakázce zadané v zadávacím řízení dle zákona č. 137/2006 Sb., o veřejných zakázkách, ve znění pozdějších předpisů, včetně 6 příloh:

- Příloha č. 1 – Obsah nabídky (vzor)
- Příloha č. 2 – Krycí list nabídky (vzor)
- Příloha č. 3 – Obchodní podmínky (vzor)
- Příloha č. 4 – Subdodavatelé (vzor)
- Příloha č. 5 – Studie
- Příloha č. 6 – Hlasovací zařízení kabelář

V Praze dne 27. září 2011

 ěCPA - Evropské centrum
pro veřejnou správu, s.r.o.
Společnost s
100 00 Kč
IČ: 27069800
Zač. 02/2011

Razítko a podpis osoby oprávněné za zadavatele jednat

Kvalifikační dokumentace k veřejné zakázce na dodávky vyhlášené ve zjednodušeném podlimitním řízení dle zákona č. 137/2006 Sb., o veřejných zakázkách, ve znění pozdějších předpisů (dále jen „zákon“)

Název veřejné zakázky:

„Vybavení jednacího sálu ZMČ Praha 10 konferenční a AV technikou“

Identifikační údaje zadavatele:

Název / obchodní firma / jméno a příjmení: **Městská část Praha 10**
IČ: **00 06 39 41**
Adresa sídla / místa podnikání / trvalého pobytu: **Vršovická 68, 101 38 Praha 10**
Osoba oprávněná za zadavatele jednat: **Bohumil Zoufalík, zástupce starosty**
Kontaktní osoba: **Mgr. Petr Janů**
Telefon, fax: **+420 267 093 421, +420 267 093 636**
E-mail: **PetrJa@praha10.cz**

Organizátor výběrového řízení:

Název / obchodní firma / jméno a příjmení: **ECPA - Evropské centrum pro veřejnou správu, s.r.o.,**
IČ: **27 08 98 01**
Adresa sídla / místa podnikání / trvalého pobytu: **Španělská 2, 120 00 Praha 2**
Kontaktní osoba organizátora:
Telefon, fax: **+420 221 628 330, +420 221 628 329**
E-mail: **tecpa.cz**

1. POŽADAVKY NA PROKÁZÁNÍ SPLNĚNÍ KVALIFIKACE

1.1. OBECNÉ POŽADAVKY ZADAVATELE NA PROKÁZÁNÍ KVALIFIKACE

Tato kvalifikační dokumentace (dále jen „KD“) upravuje podrobným způsobem vymezení a způsob prokázání kvalifikačních předpokladů.

1.1.1. Splněním kvalifikace se rozumí:

- splnění základních kvalifikačních předpokladů stanovených dle § 53 zákona (viz odst. 1.2.),
- splnění profesních kvalifikačních předpokladů dle § 54 zákona (viz odst. 1.3.),
- splnění ekonomických a finančních kvalifikačních předpokladů dle § 55 zákona (viz odst. 1.4.)
- prokázání technických kvalifikačních předpokladů dle § 56 zákona (viz odst. 1.5).

1.1.2. PROKÁZÁNÍ KVALIFIKACE PROSTŘEDNICTVÍM SUBDODAVATELE

Pokud není zájemce schopen prokázat splnění určité části kvalifikace požadované veřejným zadavatelem podle § 50 odst. 1 písm. b) až d) zákona v plném rozsahu, je oprávněn splnění kvalifikace v chybějícím rozsahu prokázat prostřednictvím subdodavatele. Zájemce je v takovém případě povinen veřejnému zadavateli předložit:

- doklady prokazující splnění základního kvalifikačního předpokladu podle § 53 odst. 1 písm. j) zákona a profesního kvalifikačního předpokladu podle § 54 písm. a) zákona subdodavatelem a b) smlouvu uzavřenou se subdodavatelem, z níž vyplývá závazek subdodavatele k poskytnutí plnění určeného k plnění veřejné zakázky zájemcem či k poskytnutí věcí či práv, s nimiž bude zájemce oprávněn disponovat v rámci plnění veřejné zakázky, a to alespoň v rozsahu, v jakém subdodavatel prokázal splnění kvalifikace podle § 50 odst. 1 písm. b) až d) zákona.

Zájemce není oprávněn prostřednictvím subdodavatele prokázat splnění kvalifikace podle § 54 písm. a) zákona (tj. výpis z obchodního rejstříku, pokud je v něm zájemce zapsán, či výpis z jiné obdobné evidence, pokud je v ní zapsán).

1.1.3. PROKÁZÁNÍ KVALIFIKACE V PŘÍPADĚ PODÁNÍ SPOLEČNĚ NABÍDKY

Má-li být předmět veřejné zakázky plněn několika zájemci společně a za tímto účelem podávají či hodlají podat společnou nabídku, je každý ze zájemců povinen prokázat splnění základních kvalifikačních předpokladů podle § 50 odst. 1 písm. a) zákona (tj. základní kvalifikační předpoklady podle § 53 zákona, viz odst. 1.2 této KD) a profesního kvalifikačního předpokladu podle § 54 písm. a) zákona (tj. výpis z obchodního rejstříku, pokud je v něm zájemce zapsán, či výpis z jiné obecné evidence, pokud je v ní zapsán) v plném rozsahu.

Splnění kvalifikace podle § 50 odst. 1 písm. b) zákona (tj. profesní kvalifikační předpoklady vyjma § 54 písm. a) zákona, viz odst. 1.3 této KD), § 50 odst. 1 c) zákona (tj. ekonomické a finanční kvalifikační předpoklady, viz odst. 1.4 této KD) a § 50 odst. 1 d) zákona (tj. technické kvalifikační předpoklady, viz odst. 1.5 této KD) musí prokázat všichni zájemci společně.

V případě prokazování splnění kvalifikace v chybějícím rozsahu prostřednictvím subdodavatele se bod 1.1.2 použije obdobně.

V případě, že má být předmět veřejné zakázky plněn podle § 51 odst. 5 zákona společně několika zájemci, jsou veřejnému zadavateli povinni předložit současně s doklady prokazujícími splnění kvalifikačních předpokladů **smlouvu**, ve které je obsažen závazek, že všichni tito zájemci budou vůči veřejnému zadavateli a třetím osobám z jakýchkoli právních vztahů vzniklých v souvislosti s veřejnou zakázkou zavázáni společně a nerozdílně, a to po celou dobu plnění veřejné zakázky i po dobu trvání jiných závazků vyplývajících z veřejné zakázky. Požadavek na závazek podle věty první, aby zájemci byli zavázáni společně a nerozdílně, platí, pokud zvláštní právní předpis nebo zadavatel nestanoví jinak.

1.1.4. PROKÁZÁNÍ KVALIFIKACE U ZAHRANIČNÍHO ZÁJEMCE

Nevyplyvá-li ze zvláštního právního předpisu jinak, prokazuje dle § 51 odst. 7 zákona **zahraniční zájemce** splnění kvalifikace způsobem podle právního řádu platného v zemi jeho sídla, místa podnikání nebo bydliště, a to v rozsahu požadovaném zákonem a veřejným zadavatelem. Pokud se podle právního řádu platného v zemi sídla, místa podnikání nebo bydliště zahraničního zájemce určitý doklad nevydává, je zahraniční zájemce povinen prokázat splnění takové části kvalifikace čestným prohlášením. Není-li povinnost, jejíž splnění má být v rámci kvalifikace prokázáno, v zemi sídla, místa podnikání nebo bydliště zahraničního zájemce stanovena, učiní o této skutečnosti čestné prohlášení.

Doklady prokazující splnění kvalifikace předkládá zahraniční zájemce v původním jazyce s připojením jejich úředně ověřeného překladu do českého jazyka, pokud zadavatel v zadávacích podmínkách nebo mezinárodní smlouva, kterou je Česká republika vázána, nestanoví jinak; to platí i v případě, prokazuje-li splnění kvalifikace doklady v jiném než českém jazyce zájemce se sídlem, místem podnikání nebo místem trvalého pobytu na území České republiky. Povinnost připojit k dokladům úředně ověřený překlad do českého jazyka se nevztahuje na doklady ve slovenském jazyce.

1.1.5. ZVLÁŠTNÍ ZPŮSOBY PROKÁZÁNÍ KVALIFIKACE

1.1.5.1. SEZNAM KVALIFIKOVANÝCH ZÁJEMCŮ

Použití výpisu ze seznamu kvalifikovaných zájemců

Předloží-li zájemce veřejnému zadavateli výpis ze seznamu kvalifikovaných zájemců ve lhůtě pro prokázání splnění kvalifikace, nahrazuje tento výpis prokázání splnění základních kvalifikačních předpokladů podle § 53 odst. 1 zákona a profesních kvalifikačních předpokladů podle § 54 zákona v tom rozsahu, v jakém doklady prokazující splnění těchto profesních kvalifikačních předpokladů pokrývají požadavky veřejného zadavatele na prokázání splnění profesních kvalifikačních předpokladů pro plnění veřejné zakázky.

Stáří výpisu ze seznamu kvalifikovaných zájemců, další požadavky zadavatele

Výpis ze seznamu kvalifikovaných zájemců nesmí být k poslednímu dni, ke kterému má být prokázáno splnění kvalifikace, starší než 3 měsíce.

1.1.5.2. SYSTÉM CERTIFIKOVANÝCH ZÁJEMCŮ

Předloží-li zájemce veřejnému zadavateli certifikát vydaný v rámci systému certifikovaných zájemců, který obsahuje náležitosti stanovené v § 139 zákona, ve lhůtě pro prokázání splnění kvalifikace a údaje v certifikátu jsou platné nejméně k poslednímu dni lhůty pro prokázání splnění kvalifikace, nahrazuje tento certifikát v rozsahu v něm uvedených údajů prokázání splnění kvalifikace zájemcem.

1.1.5.3. ZAHRANIČNÍ SEZNAM ZÁJEMCŮ

Použití výpisu ze zahraničního seznamu zájemců

Zadavatel v souladu s § 143 zákona přijme výpis ze zahraničního seznamu kvalifikovaných zájemců (dále jen „zahraniční seznam“), popřípadě příslušný zahraniční certifikát, které jsou vydávány ve státě, který je součástí Evropského hospodářského prostoru, nebo jiném státě, stanoví-li tak mezinárodní smlouva uzavřená Evropským společenstvím nebo Českou republikou, a to pouze pokud byl tento výpis či zahraniční certifikát vydán ve státě, v němž má zájemce sídlo či místo podnikání, popřípadě bydliště. Výpis ze zahraničního seznamu, popř. příslušný zahraniční certifikát předkládá zahraniční zájemce v původním jazyce s připojením jejich úředně ověřeného překladu do českého jazyka, pokud mezinárodní smlouva, kterou je Česká republika vázána, nestanoví jinak. Z výpisu ze zahraničního seznamu nebo zahraničního certifikátu musí vyplývat prokázání níže uvedených kvalifikačních předpokladů v úrovni a rozsahu, tak jak si je zadavatel vymezil, tj.

- a) základních kvalifikačních předpokladů, které jsou v příslušném státě obdobou kvalifikačních předpokladů podle § 53 odst. 1 zákona,
- b) profesních kvalifikačních předpokladů, které jsou v příslušném státě obdobou kvalifikačních předpokladů podle § 54 písm. a) až d) zákona,
- c) ekonomických a finančních kvalifikačních předpokladů, které jsou v příslušném státě obdobou kvalifikačních předpokladů podle § 55 odst. 1 písm. b) zákona (poslední zpracovaná rozvaha nebo část určité část takové rozvahy) a § 55 odst. 1 písm. c) zákona (údaj o celkovém obratu zájemce zjištěný podle zvláštních právních předpisů, popřípadě obrat dosažený zájemcem s ohledem na předmět veřejné zakázky, a to nejvýše za poslední 3 účetní období, anebo pokud zájemce vznikl později nebo zahájil svou činnost vztahující se k předmětu veřejné zakázky později, obrat za všechna období účetní období od svého vzniku nebo od zahájení příslušné činnosti), nebo
- d) technických kvalifikačních předpokladů, které jsou v příslušném státě obdobou kvalifikačních předpokladů podle § 56 odst. 1 zákona, jde-li o dodávky, § 56 odst. 2 písm. a), c) až h) zákona, jde-li o služby, a § 56 odst. 3 písm. a) až c) a písm. e) a f) zákona, jde-li o stavební práce.

Stáří výpisu ze zahraničního seznamu zájemců, další skutečnosti stanovené zákonem

Výpis ze zahraničního seznamu nesmí být starší 3 měsíců. Zahraniční certifikát musí být platný k poslednímu dni lhůty pro prokázání splnění kvalifikace.

Platnost výpisu, požadavek na doložení dalších dokumentů pro splnění kvalifikace

Výpis ze zahraničního seznamu či zahraniční certifikát za podmínek stanovených zákonem nahrazuje splnění kvalifikace podle výše uvedených ustanovení, popřípadě splnění její příslušné části.

1.1.6. PRAVOST A STÁŘÍ DOKLADŮ A ZMĚNY V KVALIFIKACI ZÁJEMCE

Nestanoví-li zákon jinak, předkládá zájemce kopie dokladů prokazujících splnění kvalifikace. Požaduje-li zadavatel před uzavřením smlouvy předložit originály nebo ověřené kopie dokladů prokazujících splnění kvalifikace, je uchazeč, se kterým má být uzavřena smlouva podle § 82 povinen je předložit.

Stáří dokladů o prokázání splnění kvalifikace

Doklady prokazující splnění základních kvalifikačních předpokladů (viz odst. 1.2 KD) a výpis z obchodního rejstříku (viz odst. 1.3 KD) nesmějí být k poslednímu dni, ke kterému má být prokázáno splnění kvalifikace, starší 90 kalendářních dnů.

Další požadavky na prokázání splnění kvalifikace

V případech, kdy zadavatel v rámci prokázání kvalifikace požaduje předložení **prohlášení** uchazeče, musí takové prohlášení obsahovat zadavatelem požadované údaje a musí být současně podepsáno osobou oprávněnou jednat jménem či za uchazeče.

Pokud za uchazeče jedná zmocněnec na základě plné moci, musí být v nabídce předložena plná moc v originále nebo v úředně ověřené kopii.

Změny v kvalifikaci

Dojde-li do doby rozhodnutí o výběru nejvhodnější nabídky k jakékoli změně v kvalifikaci zájemce, která by jinak znamenala nesplnění kvalifikace podle § 60 zákona, je zájemce povinen nejpozději do 7 dnů tuto skutečnost zadavatelé písemně oznámit a současně předložit potřebné dokumenty prokazující splnění kvalifikace v plném rozsahu. Tato povinnost se vztahuje obdobně na uchazeče, se kterým je v souladu s rozhodnutím veřejného zadavatele podle § 81 zákona možné uzavřít smlouvu, a to až do doby uzavření smlouvy. V takovém případě musí uchazeč, s nímž veřejný zadavatel uzavírá smlouvu, předložit potřebné dokumenty prokazující splnění kvalifikace v plném rozsahu nejpozději při uzavření smlouvy.

Lhůta pro prokázání splnění kvalifikace

Ve zjednodušeném podlimitním řízení je zájemce povinen prokázat splnění kvalifikace ve lhůtě pro podání nabídek.

1.2. ZÁKLADNÍ KVALIFIKAČNÍ PŘEDPOKLADY

1.2.1. Dle § 53 odst. 1 zákona základní kvalifikační předpoklady splňuje zájemce:

- a) který nebyl pravomocně odsouzen pro trestný čin spáchaný ve prospěch organizované zločinecké skupiny, trestný čin účasti na organizované zločinecké skupině, legalizace výnosů z trestné činnosti, podílnictví, přijetí úplatku, podplacení, nepřímého úplatkářství, podvodu, úvěrového podvodu, včetně případů, kdy jde o přípravu nebo pokus nebo účastenství na takovém trestném činu, nebo došlo k zahlazení odsouzení za spáchání takového trestného činu; jde-li o právnickou osobu, musí tento předpoklad splňovat statutární orgán nebo každý člen statutárního orgánu, a je-li statutárním orgánem zájemce či členem statutárního orgánu zájemce právnická osoba, musí tento předpoklad splňovat statutární orgán nebo každý člen statutárního orgánu této právnické osoby; podává-li nabídku či žádost o účast zahraniční právnická osoba prostřednictvím své organizační složky, musí předpoklad podle tohoto písmene splňovat vedle uvedených osob rovněž vedoucí této organizační složky; tento základní kvalifikační předpoklad musí zájemce splňovat jak ve vztahu k území České republiky, tak k zemi svého sídla, místa podnikání či bydliště,
- b) který nebyl pravomocně odsouzen pro trestný čin, jehož skutková podstata souvisí s předmětem podnikání zájemce podle zvláštních právních předpisů nebo došlo k zahlazení odsouzení za spáchání takového trestného činu; jde-li o právnickou osobu, musí tuto podmínku splňovat statutární orgán nebo každý člen statutárního orgánu, a je-li statutárním orgánem zájemce či členem statutárního orgánu zájemce právnická osoba, musí tento předpoklad splňovat statutární orgán nebo každý člen statutárního orgánu této právnické osoby; podává-li nabídku či žádost o účast zahraniční právnická osoba prostřednictvím své organizační složky, musí předpoklad podle tohoto písmene splňovat vedle uvedených osob rovněž vedoucí této organizační složky; tento základní kvalifikační předpoklad musí zájemce splňovat jak ve vztahu k území České republiky, tak k zemi svého sídla, místa podnikání či bydliště,
- c) který v posledních 3 letech nenaplnil skutkovou podstatu jednání nekalé soutěže formou podplácení podle zvláštního právního předpisu,
- d) vůči jehož majetku neprobíhá nebo v posledních 3 letech neproběhlo insolvenční řízení, v němž bylo vydáno rozhodnutí o úpadku nebo insolvenční návrh nebyl zamítnut proto, že majetek nepostačuje k úhradě nákladů insolvenčního řízení, nebo nebyl konkurs zrušen proto, že majetek byl zcela nepostačující nebo zavedena nucená správa podle zvláštních právních předpisů,
- e) který není v likvidaci,

- f) který nemá v evidenci daní zachyceny daňové nedoplatky, a to jak v České republice, tak v zemi sídla, místa podnikání či bydliště zájemce,
- g) který nemá nedoplatek na pojistném a na penále na veřejné zdravotní pojištění, a to jak v České republice, tak v zemi sídla, místa podnikání či bydliště zájemce,
- h) který nemá nedoplatek na pojistném a na penále na sociální zabezpečení a příspěvku na státní politiku zaměstnanosti, a to jak v České republice, tak v zemi sídla, místa podnikání či bydliště zájemce;
- j) který není veden v rejstříku osob se zákazem plnění veřejných zakázek,
- k) který předloží seznam statutárních orgánů nebo členů statutárních orgánů, kteří v posledních 3 letech pracovali u zadavatele a
- l) který, má-li formu akciové společnosti, předloží aktuální seznam akcionářů s podílem akcií vyšším než 10%.

1.2.2. ZÁJEMCE K PROKÁZÁNÍ SPLNĚNÍ ZÁKLADNÍCH KVALIFIKAČNÍCH PŘEDPOKLADŮ UVEDENÝCH VÝŠE PŘEDLOŽÍ:

U podlimitní veřejné zakázky zájemce prokáže splnění základních kvalifikačních předpokladů předložením **čestného prohlášení**. Z obsahu čestného prohlášení musí být zřejmé, že zájemce splňuje všechny příslušné základní kvalifikační předpoklady požadované zadavatelem.

1.3. PROFESNÍ KVALIFIKAČNÍ PŘEDPOKLADY

- Dle § 54 písm. a) zákona: **výpis z obchodního rejstříku**, pokud je v něm zapsán, či výpisem z jiné obdobné evidence, pokud je v ní zapsán. Výpis z obchodního rejstříku nesmí být k poslednímu dni, ke kterému má být prokázáno splnění kvalifikace starší 90 kalendářních dnů.
- Dle § 54 písm. b) zákona: **doklad o oprávnění k podnikání** podle zvláštních právních předpisů v rozsahu odpovídajícím předmětu veřejné zakázky, zejména dokladu prokazující příslušné živnostenské oprávnění či licenci.

1.4. EKONOMICKÉ A FINANČNÍ KVALIFIKAČNÍ PŘEDPOKLADY

1.4.1. Dle § 55 odst. 1 písm. a) zákona

Rozsah požadovaných informací a dokladů dle § 55 odst. 3 písm. a) zákona:

Zájemce předloží pojistnou smlouvu, jejímž předmětem je pojištění odpovědnosti za škodu způsobenou zájemcem třetí osobě, z níž bude patrná výše pojistné částky pro tento druh pojištění.

Způsob prokázání splnění těchto kvalifikačních předpokladů dle § 55 odst. 3 písm. b) zákona:

Zájemce prokáže splnění ekonomického a finančního kvalifikačního předpokladu předložením pojistné smlouvy, jejímž předmětem je pojištění odpovědnosti za škodu způsobenou zájemcem třetí osobě, z níž bude patrné splnění níže vymezené úrovně kvalifikačního předpokladu. K pojistné smlouvě není nutno přikládat přílohy, pokud z nich nevyplývá splnění požadavků zadavatele. Na místo předložení pojistné smlouvy je zájemce oprávněn prokázat splnění tohoto kvalifikačního předpokladu předložením pojistného certifikátu, ze kterého bude jednoznačně patrné splnění níže vymezené úrovně tohoto kvalifikačního předpokladu. Pokud není zájemce z objektivních důvodů schopen prokázat splnění ekonomických a finančních kvalifikačních předpokladů způsobem stanoveným zadavatelem (přičemž takovou skutečnost musí zadavatel doložit a odůvodnit), je oprávněn je prokázat i jinými rovnocennými doklady, avšak veřejný zadavatel má právo z objektivních důvodů tyto jiné doklady odmítnout.

Vymezení minimální úrovně kvalifikačního předpokladu odpovídající druhu, rozsahu složitosti předmětu plnění veřejné zakázky dle § 55 odst. 3 písm. c) zákona:

Zájemce splňuje ekonomický a finanční kvalifikační předpoklad, pokud má pojištění odpovědnosti za škodu způsobenou třetí osobě **min. ve výši odpovídající pojistné částce 1 mil. Kč.**

1.4.2. Dle § 55 odst. 1 písm. c) zákona

Rozsah požadovaných informací a dokladů dle § 55 odst. 3 písm. a) zákona:

Zájemce předloží údaje o celkovém obratu dosaženém v posledních třech letech.

Způsob prokázání splnění těchto kvalifikačních předpokladů dle § 55 odst. 3 písm. b) zákona:

Zájemce prokáže splnění ekonomického a finančního kvalifikačního předpokladu předložením **výkazu celkového obratu**, a to ve formě prohlášení podepsaného osobou oprávněnou jednat za zájemce, popř. ve formě účetní závěrky za předcházející tři účetní období, včetně zpráv auditora, je-li zákonem pro daného zájemce uložena, z nichž bude patrné splnění níže vymezené úrovně kvalifikačního předpokladu.

Jestliže zájemce vznikl později nebo prokazatelně zahájil činnost vztahující se k předmětu veřejné zakázky později, postačí, předložit-li údaje o svém obratu za všechna účetní období od svého vzniku nebo od zahájení příslušné činnosti.

Pokud není zájemce z objektivních důvodů schopen prokázat splnění ekonomických a finančních kvalifikačních předpokladů způsobem stanoveným zadavatelem, je oprávněn je prokázat i jinými rovnocennými doklady, avšak veřejný zadavatel má právo z objektivních důvodů tyto jiné doklady odmítnout.

Vymezení minimální úrovně kvalifikačního předpokladu odpovídající druhu, rozsahu složitosti předmětu plnění veřejné zakázky dle § 55 odst. 3 písm. c) zákona:

Zájemce splňuje ekonomický a finanční kvalifikační předpoklad, pokud jeho **celkový obrat** zjištěný podle § 1 odst. 2 písm. e) a § 20 odst. 1 písm. a) bod 2 zákona č. 563/1991 Sb., o účetnictví, ve znění pozdějších předpisů, **dosažený v posledních třech účetních obdobích činil min. 20 mil. Kč v součtu.**

1.5. TECHNICKÉ KVALIFIKAČNÍ PŘEDPOKLADY

1.5.1. Dle § 56 odst. 1 písm. a) zákona

Rozsah požadovaných informací a dokladů dle § 56 odst. 7 písm. a) zákona:

Zájemce předloží seznam významných dodávek realizovaných zájemcem v posledních 3 letech s uvedením jejich rozsahu a doby poskytnutí; přílohou tohoto seznamu musí být:

- osvědčení vydané či podepsané veřejným zadavatelem, pokud bylo zboží dodáno veřejnému zadavateli, nebo
- osvědčení vydané jinou osobou, pokud bylo zboží dodáno jiné osobě než veřejnému zadavateli, nebo
- čestné prohlášení zájemce, pokud bylo zboží dodáno jiné osobě než veřejnému zadavateli a není-li současně možné osvědčení podle bodu 2 od této osoby získat z důvodů spočívajících na její straně.

Způsob prokázání splnění těchto kvalifikačních předpokladů dle § 56 odst. 7 písm. b) zákona:

Zájemce prokáže splnění technického kvalifikačního předpokladu předložením dokumentů, z nichž bude patrné splnění níže vymezené úrovně kvalifikačního předpokladu.

Pokud není zájemce z objektivních důvodů schopen prokázat splnění technických kvalifikačních předpokladů způsobem stanoveným zadavatelem, je oprávněn je prokázat i jinými rovnocennými doklady, avšak veřejný zadavatel má právo z objektivních důvodů tyto jiné doklady odmítnout.

Vymezení minimální úrovně kvalifikačního předpokladu odpovídající druhu, rozsahu složitosti předmětu plnění veřejné zakázky dle § 56 odst. 7 písm. c) zákona:

Zájemce splňuje technický kvalifikační předpoklad, pokud v seznamu významných dodávek realizovaných v posledních 3 letech uvede, že realizoval **min. 3 dodávky** obdobného charakteru v rozsahu **min. 4 mil. Kč vč. DPH za každou.**

1.5.2. Dle § 56 odst. 4 zákona

Rozsah požadovaných informací a dokladů dle § 56 odst. 7 písm. a) zákona:

Zájemce předloží doklad prokazující zavedení systému řízení jakosti dle norem řady **ISO 9000.**

Způsob prokázání splnění těchto kvalifikačních předpokladů dle § 56 odst. 7 písm. b) zákona:

Zájemce předloží certifikát systému řízení jakosti vydaného podle českých technických norem akreditovanou osobou. Zadavatel uzná rovnocenné doklady vydané v členském státě Evropské unie. Zadavatel uzná rovněž jiné doklady o rovnocenných opatřeních k zajištění jakosti.

Vymezení minimální úrovně kvalifikačního předpokladu odpovídající druhu, rozsahu složitosti předmětu plnění veřejné zakázky dle § 56 odst. 7 písm. c) zákona:

Zájemce splňuje technický kvalifikační předpoklad, pokud má zaveden systém řízení jakosti dle normy ČSN EN ISO 9001:2001 týkající se předmětné oblasti.

V Praze dne 27. září 2011

ECPA - Evropské centrum
pro veřejnou správu, s.r.o.
Sokolovská 2
120 00 Praha 2
IČ: 27069801
DIČ: CZ22/089807



Razítko a podpis osoby oprávněné za zadavatele jednat